

平成25年度
学校要覧

TOYAMA
NATIONAL COLLEGE
OF TECHNOLOGY

教育理念

創意・創造
自主・自律
共存・共生



上記校章は、学生・学校・地域の3者が互いに手を取り合っている様子を表現し、協力・交流・持続的
社会といったメッセージがこめられています。組み
合わさって表現される形は、アルファベットのTをイ
メージ。これは、Think(考える)、True(真実)、
Thank(感謝)の3つの英単語の頭文字であると同
時に、これらを包み込む母体であるToyama(富山)の
Tをあらわしています。

富山高等専門学校 校歌

われら未来へ

片岡 輝
池辺晋一郎
曲 詩

白銀の峰を仰ぎ

胸一杯に大地の息吹を吸いこむ

両腕を翼に空に羽ばたけば

母なる地球が丸い

自在に思いを巡らし

自由に夢を形にする

この学舎でともに手をとり

藍色の海のかなた

波のしぶきに未知なる世界を目指す

嵐に耐えて針路を守れば

暁を星影が招く

自ら省みて行い

自らに恥じなく生きる

この青春をともに悔いなく

遙かなる未来見つめ

広く世界と語らい平和をうたう

真理を極め技を磨けば

吹く風に春の花が香る

たしかなあしどりで進もう

学舎の誇りを胸に

この時代とともに支えて



本郷キャンパス



射水キャンパス

目次 Contents

1 学校紹介	1
2 組織	6
3 学科紹介	8
4 専攻科紹介	23
5 教員名簿	26
6 地域人材開発本部	32
7 主要施設	33
8 学生生活	35
9 地域社会との連携	40
10 研究活動	42
11 国際交流活動	43
12 財務状況	45
13 平成21年度以前に学生を受け入れた学科の紹介	48

1 学校紹介

■ 校長あいさつ



校長 石原 外美

日本は資源に乏しく、科学技術によって国力の向上を志向する、いわゆる、科学技術立国です。また、日本は、周囲を海に囲まれていることから、保有する海洋面積は世界の他の国々と比較して多く、海洋資源の有効利用を志向する海洋立国でもあります。新しい日本の未来を拓くためには、イノベーションを創出し、新しいビジネスや雇用を生み出すことによって、社会を豊かに、そして社会の活性化に貢献できる有為な人材の養成が重要な課題となっています。

平成21年10月、国立高等専門学校の高度化再編により、全国で4つの新しい高等専門学校が創立されました。富山高等専門学校は、その中の一つとして、富山県内の2つの国立高専、富山工業高等専門学校と富山商船高等専門学校の統合によって誕生しました。富山高等専門学校は、機械システム工学科、電気制御システム工学科、物質化学工学科、並びに電子情報工学科の工学系の4学科と、文系の国際ビジネス学科、そして商船学科の合計6学科からなっております。本高専は、全国の他の高専と比較して、工学系、文系そして商船系までの幅広い教育研究分野を有しています。特に、文系の学科を有する高等専門学校は、本高専以外には無く、そのことが、本高専の大きな特徴となっております。また、本高専は、東海・北陸地区の拠点高等専門学校として活躍・貢献しています。

富山高等専門学校では、3つの教育理念を掲げています。すなわち、第一に、「創意・創造」、第二に「自主・自律」、そして第三に「共存・共生」です。第一の創意・創造は、新しいことを考え、それを自分の手で形にすることです。第二の自主・自律は、つねに主体的に行動し、何事も諦めないこと、そして第三の共存・共生は、他者を認め、他者と共に生きることを意味しています。

富山高等専門学校は、以上の教育理念の下、日本並びに世界で活躍する技術者、ビジネスパーソン、そして海事技術者を育てることを使命とする高等教育機関です。高等専門学校では、技術者養成のために、五年一貫教育を行っています。もし、専攻科へ進学しますと、七年一貫教育となります。富山高等専門学校では、実験・実習、それから演習を多く取り入れた、学生の理解を深める教育指導を行っています。工学系の4学科にあっては、産業界のニーズに適合した幅広い分野の基礎技術を身に付けた技術者を育成し、国際ビジネス学科にあっては、国際的に活躍し、地域社会並びに地域産業に貢献できるビジネスパーソンを育成し、そして商船学科にあっては、我が国の海運界を担う船舶職員として社会的ニーズに対応できる実践的な知識と技術を有する人材を育成します。

富山高等専門学校は、(1)教育・研究内容の高度化、(2)国際的に活躍できるグローバル人材の育成、(3)専攻科の充実と強化、そして(4)共同研究、技術相談を通じた社会貢献を、今後の重点課題として取り組んで参ります。上記課題の達成には、地域の皆様方との連携強化が極めて重要であると認識しています。

富山高等専門学校は、地域の皆様に愛され、そして信頼される高等教育機関となるよう、教職員一同、一丸となって努力して参ります。どうぞ、皆様方からのご指導、ご鞭撻、そしてご支援を賜りますようお願い申し上げます。

■本校の教育目標

1 「専門知識・技術を有し、将来、研究開発やビジネスをリードする能力を有した人材の育成」

高等専門学校は「実践的・専門的な知識・技術を有する創造的な人材の育成」です。この目的に沿って、学生の一人ひとりの希望と社会のニーズに適合した人材、特に地域産業界において研究開発やビジネスをリードできる人材の育成に努めます。

2 「自ら考え、主張し、行動する主体性を有した人材の育成」

社会で専門知識・技術を活かすには、自分の考えを人に伝え、周囲の協力を得ながら行動することが重要です。そのため、まず自分の頭で考えることのできる創意工夫の態度を持った人材、さらに主体性を持って行動することのできる人材の育成に努めます。

3 「豊かな教養と倫理観を有し、他者や地球との共生の精神を有した人材の育成」

研究開発やビジネスをリードするには、技術やビジネスが社会や自然に及ぼす影響や効果を理解し、技術者やビジネスパーソンが社会に負っている責任について認識することが重要です。そのため、技術者倫理を尊重し、また自然や地球との共生の精神を持った人材の育成に努めます。

■準学士課程（本科）アドミッションポリシー

本校では、環日本海地域を中心とした地球的な視点に立ち、充実した教養教育や実践的な専門教育により、学生一人ひとりの個性を尊重し、専門知識・技術を身につけ、その能力を育成することを目指しています。

このような方針に基づき、各学科では人・社会・自然・環境に思いやりのある、次のような学生を求めます。

機械システム工学科

- 1 機械・構造物、機械システムに興味がある人
- 2 創造力豊かな機械技術者になりたい人
- 3 エネルギーからリサイクルまでのシステムを創造し、社会に貢献したい人

電気制御システム工学科

- 1 電子工作や機械工作などのものづくりに興味がある人
- 2 ロボット技術のように電気、機械、情報技術を融合した知識を身につけたい人
- 3 創意工夫により新しい技術を作り出し、社会に貢献したい人

物質化学工学科

- 1 化学の世界に興味を持っている人
- 2 地球と人にやさしいものづくりをしたい人
- 3 持続的社会的構築に貢献したい人

電子情報工学科

- 1 ものづくりが好きでコンピュータに興味がある人
- 2 情報、電子、通信の総合技術を身につけたい人
- 3 自ら考えて行動できるエンジニアになって社会に貢献したい人

国際ビジネス学科

- 1 外国語や異文化に興味がある人
- 2 ビジネス分野の知識を身につけたい人
- 3 国際的な視野をもって社会で活躍したい人

商船学科

- 1 海や自然が好きな人
- 2 大型船の船長や機関長をめざす人
- 3 大きな機械のエンジニアをめざす人
- 4 世界中の国々で活躍したい人

■専攻科アドミッションポリシー

本校専攻科では、幅広い豊かな教養と高度な専門知識を有する人材の育成を目指しています。このような方針に基づき、専攻科では次のような学生を求めます。

- 1 専門の基礎学力をさらに深め、実践力と複眼的な視野を有するデザイン能力を身につけたい人
- 2 研究・開発能力を身につけたいと考え、自主的、継続的に努力できる人
- 3 社会人としての倫理を尊重し、グローバルな視野を有する専門家として貢献したい人

■JABEE対応教育プログラム

本校専攻科の「エコデザイン工学専攻」及び「制御情報システム工学専攻」では、日本技術者教育認定機構（JABEE）が認める以下の技術者教育プログラムを設定しています。

それぞれの専攻に入学した学生は各教育プログラムの履修者となります。そのため学科の一部の科目を修得することが必要となる場合があります。各プログラムの内容及び学位取得を含む修了要件等、詳しくはそれぞれのキャンパスのホームページでも紹介しています。

エコデザイン工学プログラム

エコデザイン工学専攻では、本郷キャンパス機械工学科、電気工学科、物質工学科、環境材料工学科4学科の4、5年と専攻科エコデザイン工学専攻を複合した「エコデザイン工学」教育プログラムを設定しています。

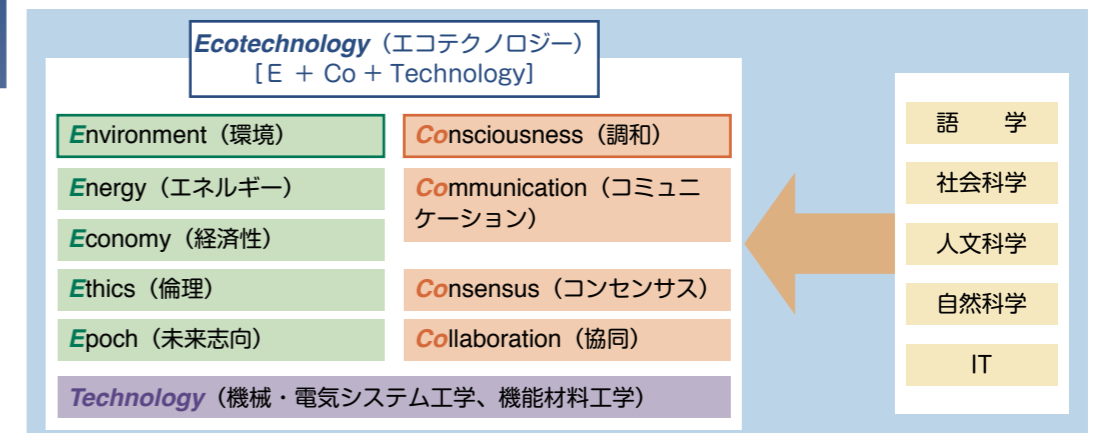

制御情報システム工学プログラム

制御情報システム工学専攻では、射水キャンパス電子制御工学科・情報工学科4、5年生（一部3年生履修科目を含む）からの一貫した「制御情報システム工学」教育プログラムを設定しています。

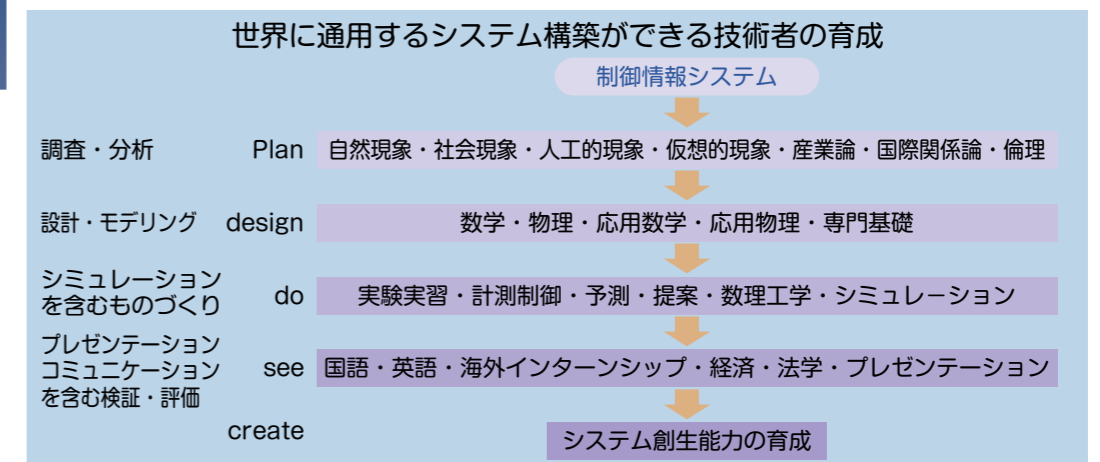

■教育システムに関する外部（第三者）評価

1 大学評価・学位授与機構による認証評価

高等専門学校は、教育研究等の状況について、一定期間ごとに文部科学大臣から認証を受けた評価機関による評価（認証評価）を受けることが義務付けられています。

富山商船高等専門学校では平成17年度に、また、富山工業高等専門学校では平成19年度に高等専門学校機関別認証評価を受審し、高等専門学校評価基準を満たしていることの認定を受けています。

認証評価は、

1. 大学評価・学位授与機構が定める高等専門学校評価基準に基づいて、高等専門学校を定期的に評価することにより、教育研究活動等の質を保證すること。
2. 評価結果を各高等専門学校にフィードバックすることにより、各高等専門学校の教育研究活動等の改善に役立てること。
3. 高等専門学校の教育研究活動等の状況を明らかにし、それを社会に示すことにより、公共的な機関として高等専門学校が設置・運営されることについて、広く国民の理解と支持が得られるよう支援・促進していくこと。

を目的として実施されており、本校の教育研究活動等の状況を社会に積極的に提供するため、評価報告書(評価結果)及び自己評価書がホームページ上で公表されています。

2 大学評価・学位授与機構による専攻科に関する審査

本校は現行8学科に対応する4専攻からなる専攻科を設置しています。専攻科教育システムは、5年間に一度、大学評価・学位授与機構による審査を受けることになっています。本校専攻科は、平成21年度に審査を受け、認定されました。次回は平成26年度に受審予定です。

3 日本技術者教育認定機構（JABEE）の審査

準学士課程4、5年と専攻科を合わせた教育プログラムの、日本技術者教育認定機構（JABEE）による認定審査について、平成16年度に機械工学科、電気工学科、物質工学科、環境材料工学科及び専攻科で「エコデザイン工学プログラム」について認定を受け、平成21年度の継続審査で再認定を受けています。

また、平成20年度に電子制御工学科、情報工学科及び専攻科で「制御情報システム工学プログラム」について認定を受けています。

4 商船学科のSTCW教育機関としての認定審査

商船学科の教育プログラムは卒業時に海技士資格（国際標準）認定を与えるものとなっており、教育プログラムについては、5年間に一度、国土交通省による審査を受けています。国土交通省は、日本の船舶職員教育機関の教育プログラムがSTCW（Standards of Training, Certification and Watchkeeping for Seafarers）条約を満たしていることを審査・認定し、IMO（国際海事機関）に報告しています。このSTCW条約に基づく資質基準制度により、富山高等専門学校の商船学科は、適正な船舶職員教育機関として認定されています。

■本校の沿革

旧 富山工業高等専門学校

- 昭和39年4月 富山工業高等専門学校設置（機械工学科、電気工学科、工業化学科）
- 昭和44年4月 金属工学科設置
- 平成元年4月 工業化学科を物質工学科に改組
- 平成5年4月 専攻科設置（機械・電気システム工学専攻、機能材料工学専攻）
- 平成6年10月 富山工業高等専門学校創立30周年記念エコテクノロジーに関するアジア国際シンポジウム－富山'94開催
- 平成7年4月 金属工学科を環境材料工学科に改組
- 平成16年4月 独立行政法人移行（独立行政法人国立高等専門学校機構設置）
- 平成17年5月 JABEE（日本技術者教育認定機構）の認定（「エコデザイン工学」プログラム）
- 平成19年10月 第14回エコテクノロジーに関するアジア国際シンポジウムを大韓民国 慶熙大学校において開催（主催：国立高等専門学校校機構 主管：富山工業高等専門学校）
- 平成19年11月 財団法人地球環境戦略研究機関 持続性センターによるエコアクション21 認証・登録
- 平成20年3月 独立行政法人大学評価・学位授与機構による高等専門学校機関別認証評価の認定

旧 富山商船高等専門学校

- 明治39年7月 新湊町立新湊甲種商船学校創立
- 明治42年4月 富山県へ移管、富山県立商船学校となる
- 昭和14年8月 文部省へ移管、富山商船学校となる
- 昭和17年1月 逓信省所管となる
- 昭和18年11月 運輸通信省所管となる
- 昭和20年5月 運輸省所管となる
- 昭和26年4月 文部省へ移管、富山商船高等学校となる
- 昭和42年6月 富山商船高等専門学校となる（航海学科、機関学科）
- 昭和44年4月 現在地（新湊市海老江練合）に移転航海学科1学級増
- 昭和60年4月 航海学科2学級を1学級に改組及び情報工学科を設置
- 昭和63年4月 航海学科及び機関学科を商船学科（航海コース、機関コース）に改組及び電子制御工学科を設置
- 平成8年4月 国際流通学科設置
- 平成16年4月 独立行政法人移行（独立行政法人国立高等専門学校機構設置）
- 平成17年4月 専攻科設置（海事システム工学専攻、制御情報システム工学専攻）
- 平成18年3月 独立行政法人大学評価・学位授与機構による高等専門学校機関別認証評価の認定
- 平成18年10月 創立100周年記念式典を挙行
- 平成21年4月 JABEE(日本技術者教育認定機構)の認定（「制御情報システム工学」プログラム）



富山高等専門学校

- 平成21年10月 富山高等専門学校設置（機械システム工学科、電気制御システム工学科、物質化学工学科、電子情報工学科、国際ビジネス学科、商船学科及び専攻科）
- 平成22年4月 新学科生、専攻科生受入

■ 組織図

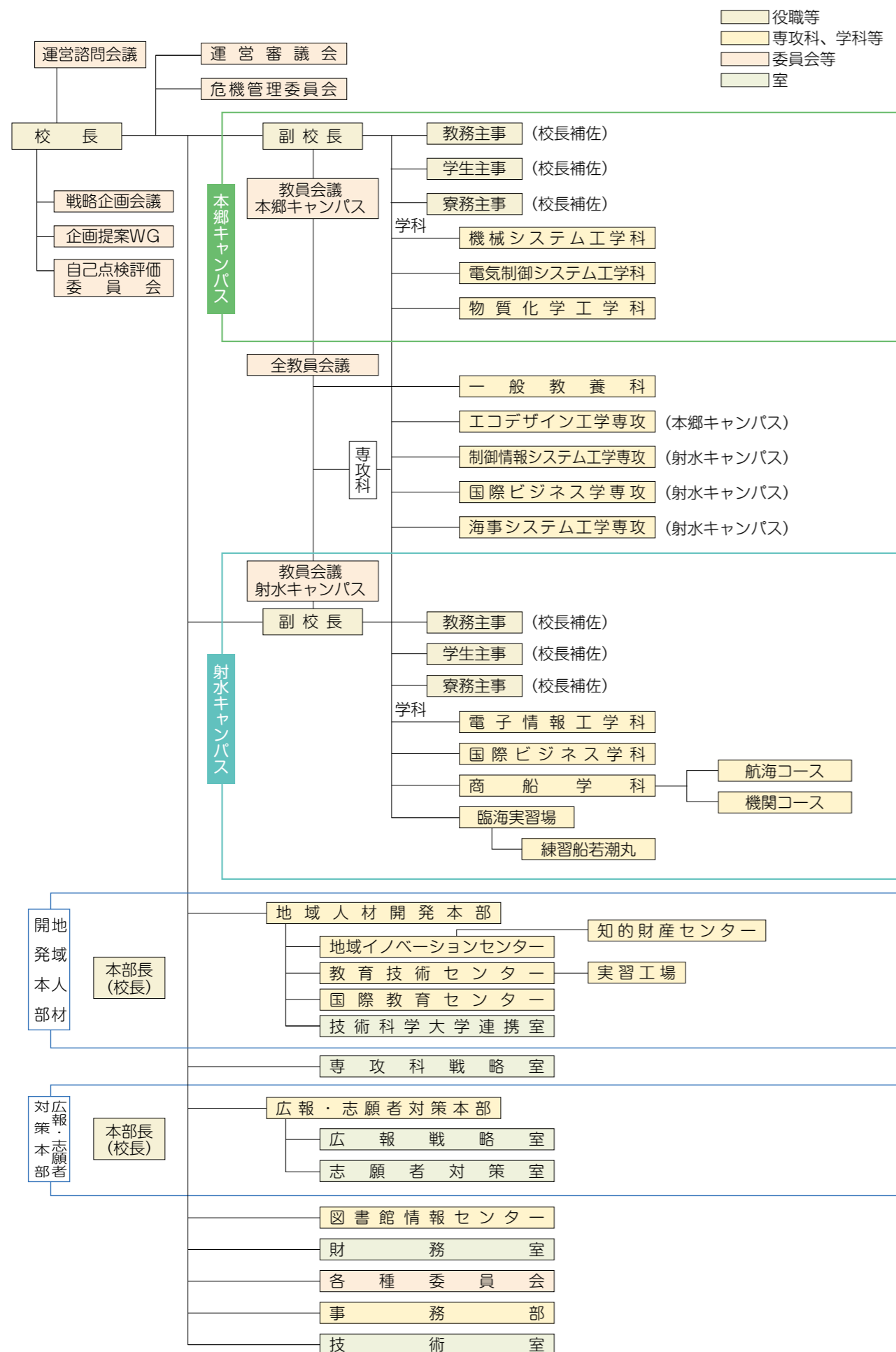

■ 役職者名簿

校長	石原 外美
本郷キャンパス	
副校長	丁子 哲治
教務主事 (校長補佐)	本江 哲行
学生主事 (校長補佐)	青山 晶子
寮務主事 (校長補佐)	高熊 哲也
機械システム工学科長	井上 誠
電気制御システム工学科長	西田 均
物質化学工学科長	川淵 浩之
射水キャンパス	
副校長	成瀬 喜則
教務主事 (校長補佐)	新開 純子
学生主事 (校長補佐)	水谷淳之介
寮務主事 (校長補佐)	水本 巖
電子情報工学科長	塚田 章
国際ビジネス学科長	長谷川 博
商船学科長	八賀 正司
航海コース主任	中谷 俊彦
機関コース主任	八賀 正司
臨海実習場長	中谷 俊彦
練習船若潮丸船長	田近 茂樹
専攻科	
専攻科長 (校長補佐)	遠藤 真
副専攻科長 (本郷キャンパス)	岡根 正樹
副専攻科長 (射水キャンパス)	遠藤 真
一般教養科	
一般教養科長	金川 欣二
本郷キャンパス主任	富田 尚
射水キャンパス主任	金川 欣二
地域人材開発本部	
地域人材開発本部長	石原 外美
地域イノベーションセンター長	高田 英治
知的財産センター長	袋布 昌幹
教育技術センター長	山腰 等
国際教育センター長	梅 伸司
技術科学大学連携室長	井上 誠
専攻科戦略室	
専攻科戦略室長	成瀬 喜則

■ 広報・志願者対策本部

広報・志願者対策本部長	石原 外美
広報戦略室長	西 敏行
志願者対策室長	金子 龍一

■ 図書館情報センター

図書館情報センター長	寺西 恒宣
副センター長(本郷キャンパス)	寺西 恒宣
副センター長(射水キャンパス)	見上 博

■ 財務室

財務室長	丁子 哲治
------	-------

■ 事務局

事務部長	林 興一
総務課長	広瀬 浩一
管理課長	竹山富士男
学務課長	松梨 英輔
学生課長	岩崎紀美枝

■ 技術室

技術室長	丁子 哲治
------	-------

■ 教職員の現員

平成25年5月1日

教員	校長	1
教員	教授	48
教員	准教授	60
教員	講師	0
教員	助教	20
教員	助手	1
教員	小計	130
職員	事務職員	59
職員	技術職員	27
職員	小計	86
合計	合計	216
学科等	機械システム工学科	13
	電気制御システム工学科	14
	物質化学工学科	12
	電子情報工学科	14
	国際ビジネス学科	11
	商船学科	15
	一般教養科(本郷)	15
	一般教養科(射水)	17
	専攻科専任	9
	センター専任	5
練習船若潮丸	4	
合計	合計	129

3 学科紹介

■ 機械システム工学科

「機械」で未来を動かそう！

世の中にまだ無いものを作ることに興味はありませんか？

人の役に立つものを作ることに興味はありませんか？

製作することが困難であればあるほど、できた時の達成感は大きくなります。

一緒に「機械の英知」で未来を動かしてみませんか。

そのような学生を私たちは待っています。



機械システム工学科 教育目標

ものづくりや生産技術の基盤となる機械工学の知識を総合的に身につけ、機器設計、技術開発等を手がける技術者を育成します。

機械とシステム、機械材料、設計と生産、ダイナミクス、エネルギー、計測と制御に関する知識と、それらを問題解決に応用できる技術者を育成します。

機械工学的に考察する能力を身につけ、基礎からシステム構築までの総合的な見地から、新技術や新材料の開発・応用へと展開できる創造性・探究心豊かな技術者を育成します。

Curriculum

科目区分	授業科目	単位数		学年別配当					備考
		必修	選択	1年	2年	3年	4年	5年	
	ものづくり基礎工学実験	3		3					
	技術者倫理入門	1		1					
	情報基礎	1		1					
	工業力学Ⅰ	1			1				
	工業実習Ⅰ	1			1				
	基礎工学実験Ⅰ	1			1				
	工業力学Ⅱ		1		1				
	工業力学演習		1		1				
	機械製図		2		2				
	実践ものづくり工学		1		1				
	情報処理Ⅰ		1		1				
	基礎材料工学Ⅰ	1				1			
	材料力学Ⅰ	1				1			
	熱力学Ⅰ	1				1			
	工業実習Ⅱ	2				2			
	基礎工学実験Ⅱ	2				2			
	エネルギー機械		1			1			
	応用物理Ⅰ		2			2			
	基礎材料工学Ⅱ		1			1			
	材料力学Ⅱ		1			1			
	製造と加工Ⅰ		1			1			
	機構学		1			1			
	設計製図		1			1			
	情報処理Ⅱ		1			1			
	流体工学Ⅰ	1					1		
	基礎研究	1					1		
専	システム工学実験Ⅰ	1					1		
	システム工学実験Ⅱ	1					1		
	熱力学Ⅱ		2				2		
	応用数学Ⅰ		1				1		
	応用数学Ⅱ		1				1		
	電気・電子回路		1				1		
	機械計測工学		1				1		
門	材料力学Ⅲ		1				1		
	システム設計		1				1		
	実用技術英語Ⅰ		1				1		
	製造と加工Ⅱ		1				1		
	鉄鋼材料		1				1		
	材料分析工学		1				1		
科	流体工学Ⅱ		1				1		
	非鉄金属材料		1				1		
	機械力学		1				1		
	プログラミング基礎		1				1		
	応用数学Ⅲ		1				1		
	応用物理Ⅱ		1				1		
	材料プロセス		1				1		
	伝熱工学		1				1		
	反応熱力学		2				2		
	要素設計		1				1		
	インターシッブ		2				2		(学外) 集中
	安全工学	1						1	
	システム工学実験Ⅲ	1						1	
	卒業研究	10						10	
	制御工学Ⅰ		1					1	
	材料物性Ⅰ		1					1	
	実用技術英語Ⅱ		1					1	
	環境強度Ⅰ		1					1	
	シミュレーション工学		1					1	
	生産・品質管理		1					1	
	応用数学Ⅳ		1					1	
	振動工学		2					2	
	材料物性Ⅱ		2					2	
	環境強度Ⅱ		1					1	
	有機材料		1					1	
	流体機械		1					1	
	熱機関		1					1	
	制御工学Ⅱ		1					1	
	強度設計		1					1	
	製造と加工Ⅲ		1					1	
	応用プログラミング		1					1	
	材料強度学		1					1	
	機械システム工学特論		1					1	
	小計(72科目)	31	61	5	9	16	29	33	
	合計(141科目)	40	160						一般科目との合計

電気工学と機械工学の融合

夢のようなテクノロジーを実現できるエンジニアへ

電気、機械、情報の3分野をバランスよく学び、
実験・実習や複合科目を通して、
それぞれの分野にまたがる応用力を身につけた
実践的な技術者を育成します。

卒業後は、電気技術者、機械技術者、または、それらを融合した
ロボットなどを開発する技術者など、幅広い進路の選択が可能です。



電気制御システム工学科 教育目標

電気、機械、情報工学を総合的に身につけ、創造的な技術開発ができる技術者を育成します。

工学の柱である電気と機械の専門知識を統合し、活用できる技術者を育成します。

電気工学的、機械工学的に考える能力を身につけ、数学、物理、化学に基づいた、「ものづくり」ができる技術者を育成します。

Curriculum

科目区分	授業科目	単位数		学年別配当					備考	
		必修	選択	1年	2年	3年	4年	5年		
専 門 科 目	ものづくり基礎工学実験	3		3						
	技術者倫理入門	1		1						
	情報基礎	1		1						
	基礎電気工学	2			2					
	情報処理	2			2					
	設計製図Ⅰ	2			2					
	ものづくり工学	1			1					
	基礎工学実験Ⅰ	2			2					
	システム工学実験Ⅰ	2					2			
	基礎工学演習		1				1			
	応用物理Ⅰ		1				1			
	電気磁気学Ⅰ		2				2			
	電気回路Ⅰ		2				2			
	コンピュータサイエンス		2				2			
	設計製図Ⅱ		2				2			
	工業力学		2				2			
	メカトロ基礎工学			2			2			
	システム工学実験Ⅱ	2						2		
	応用数学Ⅰ		1					1		
	応用数学Ⅱ		1					1		
	応用物理Ⅱ		1					1		
	応用数学Ⅲ		1					1		
	工業英語Ⅰ		1					1		
	電気磁気学Ⅱ		1					1		
	電気磁気学Ⅲ		1					1		
	電気回路Ⅱ		2					2		
	電気回路Ⅲ		1					1		
	電気機械Ⅰ		2					2		
	電子回路Ⅰ		1					1		
	電子回路Ⅱ		1					1		
	計算機システムⅠ		1					1		
	計測工学Ⅰ		1					1		
	制御工学Ⅰ		1					1		
	制御工学Ⅱ		1					1		
	機械力学Ⅰ		2					2		
	流体力学		1					1		
	熱力学		1					1		
	機械工作法		1					1		
	材料力学Ⅰ		2					2		
	材料力学Ⅱ		1					1		
	メカトロ創造設計		2					2		
	インターンシップ		2					2		(学外) 集中
	基礎研究		1					1		
	システム工学実験Ⅲ	1							1	
	卒業研究	10							10	
	応用数学Ⅳ		1						1	
	工業英語Ⅱ		1						1	
	電気材料		2						2	
	電気機械Ⅱ		2						2	
	パワーエレクトロニクス		1						1	
	電子工学Ⅰ		1						1	
	電子工学Ⅱ		1						1	
	通信工学		2						2	
	計算機システムⅡ		1						1	
	計測工学Ⅱ		1						1	
	制御工学Ⅲ		1						1	
	シミュレーション工学		2						2	
	システム工学		1						1	
	ロボット工学Ⅰ		1						1	
	ロボット工学Ⅱ		1						1	
	機械力学Ⅱ		2						2	
	流体制御工学		1						1	
	エネルギー変換工学		1						1	
	CAD/CAM工学		2						2	
	材料学		2						2	
小計(65科目)		29	72	5	9	16	33	38		
合計(134科目)		38	171						一般科目との合計	

化学のおもしろさと出会いながら 実験を通して確かな技術と知識を

化学・生物化学を中心とした学科です。

有機化学・無機化学・生物化学を代表とする中心的基礎科目は講義と実験の二本立ての授業を行うことにより確かな知識と基礎的技術が修得できます。

さらにナノマテリアル・生命科学・環境技術等に関する最先端の知識と技術を修得することにより、化学・医薬品工業分野で活躍できる技術者としての未来が開けます。



物質化学工学科 教育目標

化学・生物化学を基礎として、ナノマテリアル・機能性材料・高分子材料・エコテクノロジー等の幅広い分野に関する知識と最先端技術に関する深い知識を備えた技術者を育成します。

環境に配慮した有機・無機材料やエネルギー関連物質および環境保全技術の開発・改良を自ら企画・実行できる能力と高い技術者倫理を身につけた技術者を育成します。

地域の重要産業である化学・医薬品工業および高分子工業の発展と持続的社會構築および環日本海環境の保全・改善に貢献できる技術者を育成します。

Curriculum

科目区分	授業科目	単位数		学年別配当					備考	
		必修	選択	1年	2年	3年	4年	5年		
専門科目	ものづくり基礎工学実験	3		3						
	技術者倫理入門	1		1						
	情報基礎	1		1						
	分析化学実験	3			3					
	基礎有機化学		1			1				
	有機化学Ⅰ		1			1				
	無機化学Ⅰ		2			2				
	分析化学Ⅰ		1			1				
	生物物理学		1			1				
	情報処理Ⅰ		1			1				
	有機化学実験	2					2			
	無機化学実験	2					2			
	物理化学実験	2					2			
	特別実験	1					1			
	有機化学Ⅱ		1				1			
	分析化学Ⅱ		1				1			
	基礎化学工学		2				2			
	基礎生物化学		2				2			
	無機化学Ⅱ		1				1			
	物理化学Ⅰ		2				2			
	無機反応化学		1				1			
	化学工学実験	2						2		
	生物化学実験	2						2		
	基礎研究	1						1		
	応用数学Ⅰ		1					1		
	応用数学Ⅱ		1					1		
	応用物理Ⅰ		1					1		
	有機化学Ⅲ		1					1		
	有機工業化学		2					2		
	無機工業化学		2					2		
無機化学Ⅲ		1					1			
化学工学Ⅰ		1					1			
生物化学Ⅰ		1					1			
物理化学Ⅱ		1					1			
材料工学Ⅰ		1					1			
材料工学Ⅱ		1					1			
機器分析Ⅰ		1					1			
情報処理Ⅱ		1					1			
有機材料工学実験		2					2			
無機材料工学実験		2					2			
化学英語a		2					2			
化学英語b		2					2			
応用物理Ⅱ		1					1			
有機化学Ⅳ		1					1			
生物化学Ⅱ		1					1			
物理化学Ⅲ		1					1			
インターンシップ		2					2		(学外) 集中	
卒業研究	10							10		
応用工学		1						1		
先端化学Ⅰa		2						2		
先端化学Ⅰb		2						2		
先端化学Ⅱa		2						2		
先端化学Ⅱb		2						2		
応用数学Ⅲ		1						1		
応用数学Ⅳ		1						1		
応用物理Ⅲ		1						1		
応用物理Ⅳ		1						1		
有機化学Ⅴ		1						1		
高分子化学		1						1		
化学工学Ⅱ		1						1		
分子生物学		1						1		
遺伝子工学		1						1		
薬理学		1						1		
機器分析特論		1						1		
エコマテリアル		1						1		
機器分析Ⅱ		1						1		
CAD		1						1		
品質管理		1						1		
安全工学		1						1		
環境科学		1						1		
物質化学工学特論		1						1		
小計(71科目)		30	74	5	10	17	35	37		
合計(140科目)		39	173						一般科目との合計	

近未来ネットワーク社会を支える 電子情報技術のスペシャリストに

実習や演習を多く取り入れた実験重視型教育で

ソフトウェア、電子工学、通信ネットワークについて体系的に学び、

「自ら考えてものをつくる」ための

総合的な専門知識技能を身につけます。

デジタル技術の明日を担う技術者を育成します。



電子情報工学科 教育目標

システムからアプリケーションまでの総合的なプログラムが設計開発できる技術者を育成します。

センサからインターフェイスを含む電子回路設計ができる技術者を育成します。

プログラムや回路を有機的に結びつけるネットワーク設計ができる技術者を育成します。

Curriculum

科目区分	授業科目	単位数		学年別配当					備考	
		必修	選択	1年	2年	3年	4年	5年		
	ものづくり基礎工学実験	3		3						
	技術者倫理入門	1		1						
	情報基礎	1		1						
	基礎電気Ⅰ	1			1					
	基礎電気Ⅱ	1			1					
	計算機システム	1			1					
	論理回路	1			1					
	プログラミングⅠ	1			1					
	プログラミングⅡ	1			1					
	工学演習Ⅰ	1			1					
	電子情報工学実験Ⅰ	2			2					
	電子情報工学実験Ⅱ	3				3				
	応用物理Ⅰ		1			1				
	応用物理Ⅱ		1			1				
	電気回路Ⅰ		1			1				
	電気回路Ⅱ		1			1				
	電子回路Ⅰ		1			1				
	電子回路Ⅱ		1			1				
	プログラミングⅢ		1			1				
	計算機構成論Ⅰ		1			1				
	計算機構成論Ⅱ		1			1				
	アルゴリズムとデータ構造Ⅰ		1			1				
	アルゴリズムとデータ構造Ⅱ		1			1				
	情報数学Ⅰ		1			1				
	工学演習Ⅱ		1			1				
専	電子情報工学実験Ⅲ	3						3		
	応用数学Ⅰ		1					1		
	応用数学Ⅱ		1					1		
	応用物理Ⅲ		1					1		
	応用物理Ⅳ		1					1		
	電気磁気学Ⅰ		1					1		
	電気磁気学Ⅱ		1					1		
門	電気回路Ⅲ		1					1		
	センサ工学		1					1		
	電子システムⅠ		1					1		
	電子システムⅡ		1					1		
	電子通信工学Ⅰ		1					1		
	電子通信工学Ⅱ		1					1		
	通信システムⅠ		1					1		
	通信システムⅡ		1					1		
	オペレーティングシステムⅠ		1					1		
	オペレーティングシステムⅡ		1					1		
	デジタル信号処理Ⅰ		1					1		
	デジタル信号処理Ⅱ		1					1		
	数値計算		1					1		
	情報数学Ⅱ		1					1		
	創造工学設計Ⅰ		2					2		
	創造工学設計Ⅱ		2					2		
	インターンシップ		2					2		(学外) 集中
	卒業研究	10							10	
	応用数学Ⅲ		2					2		
	応用数学Ⅳ		2					2		
	技術英語		1					1		
	電子デバイス		1					1		
	制御工学Ⅰ		1					1		
	制御工学Ⅱ		1					1		
	電子回路Ⅲ		1					1		
	電子回路Ⅳ		1					1		
	コンピュータ計測Ⅰ		1					1		
	コンピュータ計測Ⅱ		1					1		
	電波工学		1					1		
	応用電磁システム		1					1		
	情報ネットワークⅠ		1					1		
	情報ネットワークⅡ		1					1		
	ソフトウェア工学Ⅰ		1					1		
	ソフトウェア工学Ⅱ		1					1		
	メディア工学Ⅰ		1					1		
	メディア工学Ⅱ		1					1		
	計算工学Ⅰ		1					1		
	計算工学Ⅱ		1					1		
	情報理論		1					1		
	小計(71科目)	30	62	5	9	16	29	33		
	合計(140科目)	39	161							一般科目との合計

富山から環日本海へ そして世界へ ビジネスシーンでキラめく“智究人”！

国際的なコミュニケーションの基礎となる英語や環日本海諸国語という、
2つの“使える外国語能力”を身につけ、
ビジネスに関する専門的な知識を学びます。
さまざまな情報を処理して活用する手法やプレゼンテーション技術などを養い、
環日本海交流の拠点をめざす富山県を中心として、
国際的に活躍し、地域社会や地域産業に貢献できるビジネスパーソンを育成します。



国際ビジネス学科 教育目標

ビジネスに関する専門的な知識を身につけ、活用できる人材を育成します。

英語と、もう一つの外国語（中国語・韓国語・ロシア語）が使える語学力を身につけたビジネスパーソンを育成します。

Curriculum

科目区分	授業科目	単位数		学年別配当					備考	
		必修	選択	1年	2年	3年	4年	5年		
専門科	商学概論 I	1		1						
	商学概論 II	1		1						
	情報基礎 I	1		1						
	情報基礎 II	1		1						
	情報基礎演習 I	1		1						
	物流概論 I	1				1				
	物流概論 II	1				1				
	マーケティング論 I		1			1				
	マーケティング論 II		1			1				
	会計学概論 I	1				1				
	会計学概論 II	1				1				
	情報基礎 III		1			1				
	情報基礎 IV		1			1				
	情報基礎演習 II		1			1				
	英語演習 I	1					1			
	英語演習 II	1					1			
	流通データ分析 I		1				1			
	流通データ分析 II		1				1			
	財務会計論 I		1				1			
	財務会計論 II		1				1			
	経済学概論 I	1					1			
	経済学概論 II	1					1			
	法学概論 I	1					1			
	法学概論 II	1					1			
	経営学概論 I	1					1			
	経営学概論 II	1					1			
	環日本海社会経済史 I	1					1			
	環日本海社会経済史 II	1					1			
	環日本海諸国語演習 I (中国語)		1				1			
	環日本海諸国語演習 I (韓国語)		1				1			
	環日本海諸国語演習 I (ロシア語)		1				1			
環日本海諸国語演習 II (中国語)		1				1				
環日本海諸国語演習 II (韓国語)		1				1				
環日本海諸国語演習 II (ロシア語)		1				1				
ビジネスゼミナール I	1						1			
ビジネスゼミナール II	1						1			
国際物流論 I		1					1			
国際物流論 II		1					1			
管理会計論 I		1					1			
管理会計論 II		1					1			
民法 I		1					1			
民法 II		1					1			
経営戦略論 I		1					1			
経営戦略論 II		1					1			
経営情報 I		1					1			
経営情報 II		1					1			
環日本海社会経済史 III		1					1			
環日本海社会経済史 IV		1					1			
ビジネス英語 I		2					2			
時事英語 I		2					2			
環日本海諸国語演習 III (中国語)		2					2			
環日本海諸国語演習 III (韓国語)		2					2			
環日本海諸国語演習 III (ロシア語)		2					2			
環日本海諸国語表現 I (中国語)		1					1			
環日本海諸国語表現 I (韓国語)		1					1			
環日本海諸国語表現 I (ロシア語)		1					1			
環日本海諸国語表現 II (中国語)		1					1			
環日本海諸国語表現 II (韓国語)		1					1			
環日本海諸国語表現 II (ロシア語)		1					1			
環日本海諸国語表現 III (中国語)		2					2			
環日本海諸国語表現 III (韓国語)		2					2			
環日本海諸国語表現 III (ロシア語)		2					2			
金融論 I		1					1			
金融論 II		1					1			
インターンシップ		2					2		(学外) 集中	
卒業研究		10						10		
流通システム論 I		1						1		
流通システム論 II		1						1		
ビジネス英語演習 I		1						1		
ビジネス英語演習 II		1						1		
時事英語演習		2						2		
ビジネス環日本海諸国語 (中国語)		2						2		
ビジネス環日本海諸国語 (韓国語)		2						2		
ビジネス環日本海諸国語 (ロシア語)		2						2		
時事環日本海諸国語 (中国語)		2						2		
時事環日本海諸国語 (韓国語)		2						2		
時事環日本海諸国語 (ロシア語)		2						2		
海運論 I		1						1		
海運論 II		1						1		
保険論 I		1						1		
保険論 II		1						1		
ビジネスと法 I		1						1		
ビジネスと法 II		1						1		
経営管理論 I		1						1		
経営管理論 II		1						1		
経営科学 I		1						1		
経営科学 II		1						1		
環日本海社会地域経済論 I		1						1		
環日本海社会地域経済論 II		1						1		
英語圏異文化実習		4					4		集中	
環日本海諸国異文化実習		4						4	集中	
小計 (91科目)		31	91	5	9	20	40	48		
合計 (153科目)		39	198						一般科目との合計	

一般教養科

一般教養科には、各分野の一般科目を担当する専任教員を配置し、社会人として必要な教養と専門分野の知識・技術を修得するために必要な基礎学力を育成します。

Curriculum 工学系4学科

科目区分	授業科目	単位数		学年別配当					備考	
		必修	選択	1年	2年	3年	4年	5年		
一般科目	総合国語 I A		2	2						
	総合国語 I B		2	2						
	総合国語 II		2		2					
	総合国語 III		2			2				
	国語表 現		1					1		
	日本文学講読		1						1	
	歴史 I		2		2					
	歴史 II		2			2				
	歴史学 I		1					1		
	歴史学 II		1					1		
	倫理		2			2				
	哲学 I		1					1		
	哲学 II		1					1		
	政治・経済		2				2			
	経済学 I		1					1		
	経済学 II		1					1		
	法学		1						1	
	基礎数学 A I	2		2						
	基礎数学 A II	2		2						
	基礎数学 B	2		2						
	数学演習		1		1					
	微分積分学		4			4				
	線形代数		2			2				
	解析学		4				4			
	総合数学 I		1				1			
	数学特講 I		1					1		
	数学特講 II		1					1		
	統計学		1					1		
	物理学 I (*)	[3]	[2]		[3]	[2]				
	物理学 II		2			2				
	物理学 III		1				1			
	化学 I (*)	[3]	[2]		[3]	[2]				
	化学 II		2			2				
	保健		1		1					
	体育 I		2		2					
	体育 II		2			2				
	体育 III		2				2			
	体育 IV		1					1		
	体育 V		1						1	
	音楽		1		1					
	美術		1		1					
	書道		1		1					
	総合英語 I	3		3						
	総合英語 II	3			3					
	総合英語 III	3				3				
	総合英語 IV	1					1			
	総合英語 V	1						1		
	英語表 現 I	2		2						
	英語表 現 II	2			2					
	英語表 現 III	2				2				
	英会話 I	1		1						
	英会話 II	1			1					
	英会話演習 I	1					1			
	英会話演習 II	1					1			
	英語演習 I	1						1		
	英語演習 II	1						1		
	英語演習 III	1							1	
	環日本海諸国語 I (中国語)	1					1			
	環日本海諸国語 I (韓国語)	1					1			
	環日本海諸国語 I (ロシア語)	1					1			
	環日本海諸国語 II (中国語)	1					1			
	環日本海諸国語 II (韓国語)	1					1			
	環日本海諸国語 II (ロシア語)	1					1			
	環日本海諸国語 III (中国語)	1						1		
	環日本海諸国語 III (韓国語)	1						1		
	環日本海諸国語 III (ロシア語)	1						1		
	英語圏異文化実習	3						3		集中
	環日本海諸国異文化実習	3						3		集中
	海洋フィールドエンジニアリング	1							1	
小計 (69科目)	9	99								

(*) 機械システム工学科、電気制御システム工学科、電子情報工学科は、「物理学 I」が3単位必修、「化学 I」が2単位選択。
物質化学工学科は、「化学 I」が3単位必修、「物理学 I」が2単位選択。

Curriculum 国際ビジネス学科

科目区分	授業科目	単位数		学年別配当					備考	
		必修	選択	1年	2年	3年	4年	5年		
一般科目	総合国語 I A	2		2						
	総合国語 I B	2		2						
	総合国語 II		2			2				
	総合国語 III		2				2			
	国語表 現		1					1		
	日本文学講読		1						1	
	歴史 I		2		2					
	歴史 II		2			2				
	歴史学 I		1					1		
	歴史学 II		1					1		
	地理		2		2					
	倫理		2			2				
	哲学 I		1					1		
	哲学 II		1					1		
	政治・経済		2				2			
	経済学 I		1					1		
	経済学 II		1					1		
	法学		1						1	
	数学 I		2		2					
	数学 II		2			2				
	数学 III		2				2			
	理科 I		2		2					
	理科 II		2			2				
	保健		1		1					
	体育 I		2		2					
	体育 II		2			2				
	体育 III		2				2			
	体育 IV		1					1		
	体育 V		1						1	
	音楽		1		1					
	美術		1		1					
	書道		1		1					
	総合英語 I	2			2					
	総合英語 II	2				2				
	総合英語 III		2				2			
	総合英語 IV		1					1		
	総合英語 V		1						1	
	総合英語		1						1	
	総合英語		1						1	
	英語表 現 I	2		2						
	英語表 現 II	2			2					
	英会話 I	4		4						
	英会話 II	4			4					
	英会話 III	2					2			
	英会話 IV	1						1		
	英会話 V	1							1	
	グローバル・リテラシー		1				1			
	環日本海諸国語 I (中国語)		2		2					
	環日本海諸国語 I (韓国語)		2		2					
	環日本海諸国語 I (ロシア語)		2		2					
	環日本海諸国語 II (中国語)		2		2					
	環日本海諸国語 II (韓国語)		2		2					
	環日本海諸国語 II (ロシア語)		2		2					
	環日本海諸国語 III (中国語)		4			4				
	環日本海諸国語 III (韓国語)		4			4				
	環日本海諸国語 III (ロシア語)		4			4				
	環日本海諸国語 IV (中国語)		4				4			
	環日本海諸国語 IV (韓国語)		4				4			
	環日本海諸国語 IV (ロシア語)		4				4			
	言語学 I		1					1		
	言語学 II		1					1		
	海洋フィールドエンジニアリング		1						1	
小計 (62科目)		8	107	38	32					

4 専攻科紹介

専攻科は、工学系のエコデザイン工学専攻及び制御情報システム工学専攻、人文社会系の国際ビジネス学専攻、商船系の海事システム工学専攻から成り、幅広い豊かな教養と高度な専門的知識を有する人材を育成します。

■エコデザイン工学専攻

機械・電気システム工学コース

機械系あるいは電気系の工学分野で修得した知識・技術を基とし、機械・電気・制御の知識を駆使し高度化した複合システムの開発を支える技術者を育成します。

機能材料工学コース

最近の技術革新を支える種々の機能材料を中心とした研究・開発能力を有する創造的技術者を育成します。

Curriculum 商船学科

科目区分	授業科目	単位数		学年別配当					備考	
		必修	選択	1年	2年	3年	4年	5年		
一般科目	総合国語 I A		2	2						
	総合国語 I B		2	2						
	総合国語 II		2		2					
	総合国語 III		2			2				
	国語表現		1				1			
	日本文学講読		1					1		
	歴史 I		2		2					
	歴史 II		2			2				
	歴史学 I		1					1		
	歴史学 II		1					1		
	地理		2		2					
	倫理		2			2				
	哲学 I		1					1		
	哲学 II		1					1		
	政治・経済		2				2			
	経済学 I		1					1		
	経済学 II		1					1		
	法学		1						1	
	基礎数学 A I	2			2					
	基礎数学 A II	2			2					
	基礎数学 B	2			2					
	微分積分学		4			4				
	線形代数		2			2				
	解析学		4				4			
	統計学		1				1			
	総合数学		1				1			
	数学特講 I		1					1		
	数学特講 II		1					1		
	物理学 I	2			2					
	物理学 II		2			2				
	物理学 III		1				1			
	化学 I		2		2					
	化学 II		2			2				
	保健		1	1						
	体育 I		2	2						
	体育 II		2			2				
	体育 III		2				2			
	体育 IV		1					1		
	体育 V		1						1	
	音楽		1	1						
美術		1	1							
書道		1	1							
総合英語 I		3	3							
総合英語 II		3			3					
総合英語 III		2				2				
総合英語 IV		1					1			
総合英語 V		1						1		
総合英語 VI		1						1		
英語表現 I		2		2						
英語表現 II		2			2					
英語表現 III		2				2				
英会話 I		1	1							
英会話 II		1			1					
英会話演習 I		1					1			
英会話演習 II		1					1			
英語演習 I		1					1			
英語演習 II		1					1			
英語演習 III		1						1		
環日本海諸国語 I (中国語)		1					1			
環日本海諸国語 I (韓国語)		1					1			
環日本海諸国語 I (ロシア語)		1					1			
環日本海諸国語 II (中国語)		1					1			
環日本海諸国語 II (韓国語)		1					1			
環日本海諸国語 II (ロシア語)		1					1			
環日本海諸国語 III (中国語)		1						1		
環日本海諸国語 III (韓国語)		1						1		
環日本海諸国語 III (ロシア語)		1						1		
英語圏異文化実習		3					3		集中	
環日本海諸国異文化実習		3					3		集中	
海洋フィールドエンジニアリング		1					1			
小計 (70科目)		8	100							

Curriculum 専門科目

区分	授業科目	単位数	学年別配当				備考
			1年前	1年後	2年前	2年後	
専攻科目	応用解析学	2	2				
	量子論	2	2				
	エネルギー論	2		2			
	計測・制御	2	2				
	物質構造論	2	2				
	○環境工学	2			2		
	プログラミング演習	1	1				
	生物工学	2				2	
	移動現象論	2			2		
	材料物性工学 I	2	2				
	○工学倫理	2				2	
	基礎工学力学	2		2			
	○技術と環境	2			2		
	MOT入門	2	2				
	工業数学	2		2			
	○インターシップ	2		2			
	○特別演習	2	2				
	○特別実験	2		2			
	国際インターシップ	3		3			
	(共通科目開設単位計)	38	13	15	6	4	
	振動エネルギー工学	2				2	
	応用精密加工学	2	2				
	メカトロニクス	2	2				
	シミュレーション工学演習	1		1			
	ロボット工学演習	1		1			
	エネルギー機械演習	1			1		
	流体工学特論	2	2				
	熱工学特論	2			2		
	弾塑性力学	2				2	
	振動工学特論	2				2	
	パワーエレクトロニクス	2	2				
	電子物性論	2			2		
	薄膜工学	2				2	
	電磁波工学	2		2			
	機械・電気システム工学特論	2				2	集中講義
	○機械・電気システム工学特別研究	14	2	2	6	4	
	(機械・電気システム工学コース 開設単位計)	41	10	6	11	14	
	反応化学	2	2				
	機能材料物理化学	2	2				
	材料機能学	2		2			
機器分析特論	2			2			
無機材料特論	2				2		
物理化学特論	2	2					
機能性高分子材料	2	2					
精密有機合成化学	2			2			
生体物質機能概論	2			2			
天然物化学	2				2		
金属加工学	2		2				
材料プロセス工学	2	2					
材料物性工学 II	2				2		
複合材料工学	2				2		
機能材料工学特論	2				2	集中講義	
○機能材料工学特別研究	14	2	2	6	4		
(機能材料工学コース 開設単位計)	44	10	8	12	14		
機械・電気システム工学コース 専門科目 開設単位 小計	79	23	21	17	18		
機能材料工学コース 専門科目 開設単位 小計	82	23	23	18	18		
機械・電気システム工学コース 一般・専門科目 開設単位 合計	95	27	25	19	24		
機能材料工学コース 一般・専門科目 開設単位 合計	98	27	27	20	24		
一般・専門科目 修得単位 合計		62	単位以上			修得	

※ ○印 必修科目

■制御情報システム工学専攻

ソフトウェア、電気電子、ネットワークの技術を身に付け、これらを有機的に結びつけたシステムを設計できるプロフェッショナルエンジニアを育成します。

Curriculum 専門科目

区分	授業科目	単位数	学年別配当				備考
			1年		2年		
			学期A	学期B	学期C	学期D	
専門 共通科目	○技術者倫理・企業倫理	2				2	
	○技術英語A	2			2		
	○応用数学特論	2	2				
	○応用物理学特論	2	2				
	技術英語B	2				2	
	数学・物理学演習	2		2			
	国際関係論	2				2	
	経営戦略特論	2		2			
	オペレーション・リサーチ	2			2		
	情報処理学	2	2				
	シミュレーション工学	2		2			
	パラメータ設計	2			2		
	生産開発システム	2				2	
	インターシップA(国内)	2	2				
インターシップB(英語圏)	3	3					
専門共通科目開設単位数	31	11	6	6	8		
専門 専攻科目	○制御情報システム工学特別研究	14	2	2	5	5	
	○制御情報システム工学実験	4	2	2			
	○制御情報システム工学演習	4		4			
	オブジェクト指向プログラミング	2		2			
	計測制御システム工学	2	2				
	量子エレクトロニクス	2		2			
	機能システム制御	2	2				
	電子物性工学	2	2				
	パターン認識工学	2			2		
	生体情報工学	2			2		
	計算工学	2		2			
	ネットワークシステム工学	2			2		
	知能情報処理工学	2		2			
	専門専攻科目開設単位数	42	10	16	11	5	
専門科目開設単位数計	73	21	22	17	13		
一般・専門科目単位数計	89	25	24	21	19		
修得単位数合計	62 単位以上						

※ ○印 必修科目

■国際ビジネス学専攻

経営学に関する高度な専門的知識とビジネスに関する実践的な能力を併せ持ち、環日本海地域ビジネスに関わるコーディネーター、プロジェクトマネージャーを育成します。

Curriculum 専門科目

区分	授業科目	単位数	学年別配当				備考	
			1年		2年			
			学期A	学期B	学期C	学期D		
専門 共通科目	○技術者倫理・企業倫理	2				2		
	技術英語A	2			2			
	技術英語B	2				2		
	国際関係論	2				2		
	○経営戦略特論	2		2				
	オペレーション・リサーチ	2			2			
	情報処理学	2	2					
	MOT入門	2			2			
	インターシップA(国内)	2	2					
	インターシップB(英語圏)	3	3					
	専門共通科目開設単位数	21	7	2	6	6		
	専門 専攻科目	○国際ビジネス学特別研究	16	4	4	4	4	
		○経営学特論Ⅰ	2	2				
		○経営学特論Ⅱ	2		2			
専門英書講読		2		2				
○技術・産業演習		2	2					
○経営管理特論		2	2					
○環日本海ビジネス事情		2	2					
○環日本海ビジネス演習		2		2				
○国際ビジネス特論		2		2				
○数理意思決定論		2			2			
応用情報処理論		2			2			
ビジネス会計論		2			2			
○マーケティング特論		2		2				
環境マーケティング論		2				2		
○現代流通論	2	2						
○商業英語	2		2					
○経営システム分析論	2		2					
経営システム科学論	2				2			
専門専攻科目開設単位数	50	14	18	10	8			
専門科目開設単位数計	71	21	20	16	14			
一般・専門科目単位数計	87	25	22	20	20			
修得単位数合計	62 単位以上							

※ ○印 必修科目

■海事システム工学専攻

陸上と船舶を繋ぐ視点及び陸上の視点から、深く体系的に学び、新たな物流・輸送システム、新たなプラント等の設計、開発などのシステム創生を担える人材を育成します。

Curriculum 専門科目

区分	授業科目	単位数	学年別配当				備考
			1年		2年		
			学期D	学期A	学期B	学期C	
専門 共通科目	○技術者倫理・企業倫理	2	2				
	○技術英語B	2	2				
	○応用数学特論	2		2			
	○応用物理学特論	2		2			
	技術英語A	2			2		
	数学・物理学演習	2			2		
	国際関係論	2			2		
	経営戦略論	2			2		
	オペレーション・リサーチ	2				2	
	情報処理学	2		2			
	シミュレーション工学	2			2		
	パラメータ設計	2				2	
	生産開発システム	2	2				
	インターシップA(国内)	2		2			
インターシップB(英語圏)	3		3				
専門共通科目開設単位数	31	6	11	8	6		
専門 専攻科目	○海事システム工学特別研究	14	2	2	5	5	
	○海事システム工学実験	4	2	2			
	○海事システム工学演習	4	2	2			
	港湾実務	2				2	
	港湾物流	2				2	
	船用制御システム	2		2			
	ナビゲーション・システム	2			2		
	輸送機器デザイン	2			2		
	海洋施設環境・情報工学	2			2		
	熱機関工学特論	2	2				
	高速空気力学	2		2			
	伝熱工学特論	2	2				
	電子工学特論	2	2				
	地球科学概論	2	2				
専門専攻科目開設単位数	44	14	10	11	9		
専門科目開設単位数計	75	20	21	19	15		
一般・専門科目開設単位数計	87	24	23	21	19		
修得単位数合計	62 単位以上						

※ ○印 必修科目

※ 海事システム工学専攻は10月入学となります。

■専攻別一般科目

区分	授業科目	単位数	学年別配当				備考
			1年前	1年後	2年前	2年後	
Eコマース工学専攻	日本文学	2				2	
	日本近代経済史	2			2		
	思想文化史	2				2	
	○環境社会学	2				2	
外国語	○英語Ⅰ	2	2				
	○英語Ⅱ	2		2			
	英語コミュニケーションⅠ	2	2				
	英語コミュニケーションⅡ	2		2			
一般科目開設単位数	小計	16	4	4	2	6	

区分	授業科目	単位数	学年別配当				備考
			1年		2年		
			学期A	学期B	学期C	学期D	
制御情報システム工学専攻	○英語特論Ⅰ	2	2				
	○英語特論Ⅱ	2		2			
	応用英語	2	2				
	日本語・日本文学	2				2	
	地域社会研究	2			2		
	健康科学	2				2	
	産業特論	2			2		
	環日本海文化論	2				2	
一般科目開設単位数	16	4	2	4	6		

区分	授業科目	単位数	学年別配当				備考
			1年		2年		
			学期A	学期B	学期C	学期D	
国際ビジネス学専攻	英語特論Ⅰ	2	2				
	英語特論Ⅱ	2		2			
	○応用英語	2	2				
	日本語・日本文学	2				2	
	地域社会研究	2			2		
	健康科学	2				2	
	産業特論	2			2		
	環日本海文化論	2				2	
一般科目開設単位数	16	4	2	4	6		

区分	授業科目	単位数	学年別配当			備考	
			1年	2年			
			学期D	学期A	学期B	学期C	
海事システム工学専攻	○英語特論Ⅰ	2		2			
	○英語特論Ⅱ	2			2		
	日本語・日本文学	2	2				
	地域社会研究	2				2	
	健康科学	2	2				
産業特論	2					2	
一般科目開設単位数	12	4	2	2	4		

※ ○印 必修科目

5 教員名簿

■機械システム工学科

職名 Status	学位	氏名 Name	担当科目
教授 Professor	博士(工学)	井上 誠 Inoue Makoto	工作実習Ⅱ 非鉄金属材料
教授 Professor	博士(工学)	岡根 正樹 Okane Masaki	材料力学 設計法・製図
教授 Professor	博士(工学)	佐瀬 直樹 Sase Naoki	機構学 製造と加工
教授 Professor	博士(工学)	高橋 勝彦 Takahashi Katsuhiko	製造と加工 材料プロセス
教授 Professor	博士(工学)	寺西 恒宣 Teranishi Tsunenobu	エネルギー機械 伝熱工学
教授 Professor	博士(工学)	本江 哲行 Hongo Tetsuyuki	機械力学 振動工学
准教授 Associate Professor	博士(工学)	井澤 正樹 Izawa Masaki	応用物理Ⅱ 情報処理Ⅱ
准教授 Associate Professor	博士(工学)	太田 孝雄 Ota Takao	工業力学Ⅰ 機械技術演習
准教授 Associate Professor	博士(工学)	喜多 正雄 Kita Masao	在外研究
准教授 Associate Professor	博士(工学)	坂本 佳紀 Sakamoto Yoshinori	情報処理Ⅰ 製造と加工Ⅱ
准教授 Associate Professor	博士(工学)	白川 英観 Shirakawa Hidemi	熱力学Ⅰ 流体工学Ⅰ, Ⅱ, Ⅲ
准教授 Associate Professor	修士(工学)	増山 圭一 Masuyama Keiichi	基礎材料工学Ⅰ, Ⅱ
准教授 Associate Professor	博士(工学)	吉川 文恵 Yoshikawa Fumie	材料分析工学 基礎工学実験Ⅰ

■電気制御システム工学科

職名 Status	学位	氏名 Name	担当科目
教授 Professor		浦風 和裕 Urakaze Kazuhiro	設計製図 メカトロ創造設計
教授 Professor	博士(工学)	櫻井 豊 Sakurai Yutaka	自動制御 制御工学
教授 Professor	博士(工学)	佐藤 圭祐 Sato Keisuke	コンピュータサイエンス 電気機械
教授 Professor	博士(工学)	柴田 博司 Shibata Hiroshi	基礎工学演習 材料力学
教授 Professor	博士(工学)	西 敏行 Nishi Toshiyuki	電気磁気学 工業英語
教授 Professor	博士(工学)	西田 均 Nishida Hitoshi	流体力学 制御工学
准教授 Associate Professor	博士(工学)	池田 慎治 Ikeda Shinji	電気回路 システム工学実験
准教授 Associate Professor	博士(情報科学)	池田 英俊 Ikeda Hidetoshi	工業力学 基礎工学実験
准教授 Associate Professor	博士(工学)	金子 慎一郎 Kaneko Shin-ichiro	ロボット工学 コンピュータサイエンス
准教授 Associate Professor	博士(理学)	藤崎 明広 Fujisaki Akihiro	応用数学 応用物理
准教授 Associate Professor	修士(工学)	古川 裕人 Furukawa Hiroto	電気回路 電気・電子回路
准教授 Associate Professor	博士(工学)	百生 登 Momose Noboru	ものづくり工学 メカトロ基礎工学
助教 Assistant Professor	博士(工学)	北村 拓也 Kitamura Takuya	応用数学 制御工学
助教 Assistant Professor	博士(工学)	多田 和広 Tada Kazuhiro	電子回路 システム工学実験

■物質化学工学科

職名 Status	学位	氏名 Name	担当科目
教授 Professor	博士(工学)	川淵 浩之 Kawafuchi Hiroyuki	有機化学 有機工業化学
教授 Professor	博士(薬学)	後藤 道理 Goto Michimasa	生物化学 薬理学
教授 Professor	薬学博士	米谷 正 Kometani Tadashi	培養工学 生物工学
教授 Professor	工学博士	高廣 政彦 Takahiro Masahiko	応用物理Ⅰ 材料工学Ⅱ
教授 Professor	工学博士	丁子 哲治 Chohji Tetsuji	技術者倫理入門 環境工学
教授 Professor	博士(工学)	安田 賢生 Yasuda Kensei	無機化学Ⅱ 無機工業化学Ⅰ
准教授 Associate Professor	博士(工学)	尾山 由紀子 Yukiko Oyama	分析化学Ⅱ 無機工業化学
准教授 Associate Professor	博士(工学)	河合 孝恵 Kawai Takae	物理化学Ⅰ 情報処理Ⅱ
准教授 Associate Professor	博士(工学)	中島 栄次 Nakajima Eiji	化学工学Ⅰ 反応工学
准教授 Associate Professor	博士(農学)	峰本 康正 Minemoto Yasumasa	化学工学Ⅱ 生物化学工学
准教授 Associate Professor	修士(農学)	森田 康文 Morita Yasufumi	生物学 遺伝子工学
助教 Assistant Professor	博士(マテリアルサイエンス)	福田 知博 Fukuda Tomohiro	有機化学 機器分析Ⅰ

■電子情報工学科

職名 Status	学位	氏名 Name	担当科目
教授 Professor	博士(工学)	椎名 徹 Shina Toru	メディア工学ⅠⅡ プログラミングⅢ
教授 Professor	博士(工学)	篠川 敏行 Shinokawa Toshiyuki	計算機構成論ⅠⅡ 論理回路
教授 Professor	博士(学術)	新開 純子 Shinkai Junko	プログラミングⅠⅡ アルゴリズムとデータ構造ⅠⅡ
教授 Professor	博士(工学)	塚田 章 Tsukada Akira	電気回路ⅠⅡⅢ 制御工学
教授 Professor	博士(工学)	水本 巖 Mizumoto Iwao	電子通信工学ⅠⅡ 情報通信工学
准教授 Associate Professor	博士(工学)	秋口 俊輔 Akiguchi Shunsuke	オペレーティングシステムⅠⅡ ソフトウェア工学
准教授 Associate Professor	博士(工学)	石田 弘樹 Ishida Hiroki	電気磁気学ⅠⅡ 電子デバイス
准教授 Associate Professor	博士(工学)	小熊 博 Oguma Hiroshi	デジタル信号処理ⅠⅡ 創造工学設計Ⅱ
准教授 Associate Professor	修士(工学)	早勢 欣和 Hayase Yoshikazu	情報数学ⅠⅡ 数値計算演習
准教授 Associate Professor	博士(情報科学)	古山 彰一 Furuyama Shoichi	計算工学ⅠⅡ 創造工学設計Ⅰ
准教授 Associate Professor	修士(工学)	山口 晃史 Yamaguchi Akifumi	電子回路ⅠⅡ 電子システムⅠⅡ
助教 Assistant Professor	博士(工学)	伊藤 尚 Ito Nao	応用物理ⅢⅣ 工学演習
助教 Assistant Professor	博士(情報科学)	の場 隆一 Matoba Ryuichi	応用数学ⅠⅡ 情報理論
助手 Research Associate	修士(工学)	門村 英城 Kadomura Hideki	プログラミングⅠⅡ
嘱託教授	博士(工学)	木下 健治 Kinoshita Kenji	画像工学

国際ビジネス学科

職名 Status	学位	氏名 Name	担当科目
教授 Professor	修士(経済学)	舘 清志 Tachi Kiyoshi	物流概論Ⅰ・Ⅱ 国際物流論Ⅰ・Ⅱ 港湾実務
教授 Professor	博士(学術)	成瀬 喜則 Naruse Yoshinori	オペレーションズ・リサーチ 経営情報
教授 Professor	修士(経営情報学)	長谷川 博 Hasegawa Hiroshi	財務会計論 管理会計論
准教授 Associate Professor	修士(学術)	海老原 毅 Ebihara Tsuyoshi	環日本海諸国語表現Ⅰ・Ⅱ(中国語) 商業環日本海諸国語(中国語) 環日本海ビジネス演習
准教授 Associate Professor	修士(政治学)	緒方 薫 Ogata Kaoru	環日本海諸国語表現Ⅰ・Ⅱ(韓国語) 商業環日本海諸国語(韓国語) 環日本海ビジネス演習
准教授 Associate Professor	修士(文学)	岡本 勝規 Okamoto Katsunori	環日本海地域経済論 環日本海社会経済史
准教授 Associate Professor	博士(情報科学)	萩原 信吾 HAGIWARA Shingo	経営情報 数理意思決定論
准教授 Associate Professor	修士(経済学)	松原 義弘 Matsubara Yoshihiro	雇用関係法 民法Ⅰ・Ⅱ 法学概論Ⅰ・Ⅱ
准教授 Associate Professor	博士(言語文化学)	宮崎 衣澄 Miyazaki Izumi	商業環日語 環日本海諸国語表現Ⅰ(ロシア語)
助教 Assistant Professor	博士(経営学)	畠山 俊宏 Hatakeyama Toshihiro	経済学概論 国際ビジネス論 専門英書講読
助教 Assistant Professor	博士(工学)	村山 雅子 Murayama Masako	情報基礎Ⅰ-Ⅳ 流通データ分析Ⅰ・Ⅱ

商船学科

職名 Status	学位	氏名 Name	担当科目
教授 Professor	博士(工学)	遠藤 真 Endo Makoto	船舶工学Ⅰ・Ⅱ 船体運動学 船体管理論Ⅰ 輸送機器デザイン
教授 Professor	博士(工学)	千葉 元 Chiba Hajime	海洋実習 海洋気象論
教授 Professor	博士(工学)	桐 伸司 Toga Shinji	応用力学 航海力学
教授 Professor	博士(工学)	中谷 俊彦 Nakatani Toshihiko	航海概論 航海計測論
教授 Professor	学術博士	八賀 正司 Hachiga Tadashi	電気・電子工学 電子回路 計測・自動制御工学
教授 Professor	博士(工学)	見上 博 Mikami Hiroshi	蒸気原動機工学
教授 Professor	博士(工学)	水谷 淳之介 MIZUTANI JUNNOSUKE	設計製図
准教授 Associate Professor	修士(商船学)	河合 雅司 Kawai Masashi	航海学 応用数学
准教授 Associate Professor	修士(経済) 一級海技士(航海)	笹谷 敬二 Sasaya Keiji	船舶安全学 海運論
助教 Assistant Professor	修士(工学)	勝島 隆史 Katsushima Takafumi	海事法Ⅰ 国際物流論
助教 Assistant Professor	修士(工学)	経田 僚昭 Kyoden Tomoaki	工業熱力学Ⅰ 工業熱力学Ⅱ 工作実習
助教 Assistant Professor	準学士 一級海技士(機関)	篠島 司郎 Sasajima Shiro	機関英語Ⅰ 船用機関実務 商船実務
助教 Assistant Professor	修士(海事科学)	西井 典子 Noriko Nishii	海上交通論 航海英語Ⅱ 情報処理
助教 Assistant Professor	博士(理学)	眞岩 一幸 Maiwa Kazuyuki	流体工学 応用数学Ⅰ
助教 Assistant Professor	修士(工学)	山田 圭祐 Yamada Keisuke	船用機関概論Ⅰ
嘱託助教	準学士 一級海技士(機関)	齋藤 正 Tadashi Saito	船舶機関実務 機関英語Ⅱ

実習船若潮丸

練習船 船長	準学士 一級海技士(航海)	田近 茂樹 Shigeki Tajika	練習船実験、乗船実習
練習船 機関長	準学士 一級海技士(機関)	佐々木 正 Sasaki Tadashi	練習船実験、乗船実習
一等航海士	修士(学術) 一級海技士(航海)	橋本 心太郎 Shintaro Hashimoto	校内練習船実習 実験実習 海上交通論
一等機関士	準学士 一級海技士(機関)	山谷 尚弘 Yamatani Naohiro	校内練習船実習 補助機関工学

一般教養科

[本郷キャンパス]

職名 Status	学位	氏名 Name	担当科目
教授 Professor	MA(TESOL)	青山 晶子 Aoyama Akiko	英語表現, 英語演習, 英語コミュニケーション
教授 Professor	文学修士	瀬戸 薫 Seto Kaoru	歴史, 歴史学, 日本近代経済史
教授 Professor	学士	高熊 哲也 Takakuma Tetsuya	総合国語, 国語表現, 日本文学
教授 Professor	文学修士	立野 彰 Tateno Akira	総合英語, 英語表現, 英語演習, 英語Ⅱ
教授 Professor	博士(理学)	津森 展子 Tsumori Nobuko	化学
教授 Professor	学士	富田 尚 Tomita Takashi	総合英語, 英語演習
教授 Professor	理学修士	長谷川 貴之 Hasegawa Takayuki	基礎数学B, 解析学, 数学特講
教授 Professor	修士(体育学)	日比 端洋 Hibi Naohiro	体育
教授 Professor	博士(理学)	山腰 等 Yamakoshi Hitoshi	物理学
准教授 Associate Professor	博士(学術)	足立 繭子 Adachi Mayuko	総合国語
准教授 Associate Professor	修士(工学)	河原 治 Kawahara Osamu	基礎数学A, 応用数学
准教授 Associate Professor	修士(文学)	高越 義一 Takagoshi Yoshikazu	総合英語, 英語演習
准教授 Associate Professor	博士(理学)	中村 登 Nakamura Noboru	解析学, 数学演習, 総合数学
准教授 Associate Professor	博士(理学)	橋本 伊都子 Hashimoto Itsuko	微分積分学, 応用数学
准教授 Associate Professor	文学修士	宮崎 真矢 Miyazaki Shinya	倫理, 哲学
嘱託教授	理学修士	藤堂 最音 Todo Saion	線形代数学

[射水キャンパス]

職名 Status	学位	氏名 Name	担当科目
教授 Professor	修士(文学)	岡部 寛子 Okabe Hiroko	国語
教授 Professor	修士(文学)	金川 欣二 Kanagawa Kinji	言語学 英語
教授 Professor	修士(体育学)	金子 龍一 Kaneko Ryuichi	体育
教授 Professor	修士(理学)	河合 均 Kawai Hitoshi	数学
教授 Professor	修士(文学)	北川 俊昭 Kitagawa Toshiaki	歴史
准教授 Associate Professor	博士(理学)	大竹 由記子 Otake Yukiko	
准教授 Associate Professor	修士(体育学)	大橋 千里 Ohashi Chisato	体育
准教授 Associate Professor	修士(文学)	クーパー・トッド Cooper Todd	英語
准教授 Associate Professor	修士(文学)	近藤 周吾 Kondo Shugo	国語
准教授 Associate Professor	博士(理学)	櫻井 秀人 Sakurai Hideto	数学
准教授 Associate Professor	修士(教育学)	清水 義彦 Shimizu Yoshihiko	英語
准教授 Associate Professor	修士(教育学)	チャールトン・ビル・モアナヌ Charlton Bill Moananu	英語
准教授 Associate Professor	博士(理学)	寺崎 由紀子 Terasaki Yukiko	化学
准教授 Associate Professor	博士(学術)	西原 雅博 Nishihara Masahiro	英語
准教授 Associate Professor	博士(理学)	星野 朱美 Hoshino Akemi	中国語
准教授 Associate Professor	修士(文学)	山本 有希 Yamamoto Yuki	ロシア語
准教授 Associate Professor	修士(経済学・教育学)	横田 数弘 Yokota Kazuhiro	地域経済学

専攻科・センター

専攻科専任

職名 Status	学位	氏名 Name	担当科目
教授 Professor	博士(工学)	高田 英治 Takada Eiji	計測工学Ⅰ 原子力工学 計測・制御
准教授 Associate Professor	博士(情報科学)	石田 文彦 Ishida Fumihiko	情報処理 システム工学実験Ⅰ
准教授 Associate Professor	博士(工学)	畔田 博文 Kuroda Hirofumi	機能性高分子化学 基礎有機化学
准教授 Associate Professor	博士(工学)	袋布 昌幹 Tafu Masamoto	材料工学Ⅰ 材料機能学 技術と環境
准教授 Associate Professor	博士(学術)	宮重 徹也 Miyashige Tetsuya	経営戦略論 経営管理論 経営学総論
准教授 Associate Professor	博士(工学)	山本 桂一郎 Yamamoto Keiichiro	パワーエレクトロニクス 生産開発システム
准教授 Associate Professor	博士(工学)	由井 四海 Yoshii Yotsumi	量子エレクトロニクス 応用物理
助教 Assistant Professor	博士(工学)	豊嶋 剛司 Toshima Takeshi	長期海外出張中
助教 Assistant Professor	博士(工学)	間中 淳 Manaka Atsushi	分析化学実験 無機化学Ⅰ

教育技術センター

職名 Status	学位	氏名 Name	担当科目
助教 Assistant Professor	博士(工学)	石黒 農 Ishiguro Minoru	ものづくり基礎工学実験 基礎プログラミング 弾塑性力学
助教 Assistant Professor	博士(工学)	高松 さおり Takamatsu Saori	
助教 Assistant Professor	理学修士	定村 誠 Jomura Makoto	ものづくり基礎工学実験 技術者倫理入門 特別演習

国際教育センター

職名 Status	学位	氏名 Name	担当科目
准教授 Associate Professor	博士(商学)	清水 真 Shimizu Makoto	マーケティング 商学概論
准教授 Associate Professor	博士(工学)	保前 友高 Homae Tomotaka	力学Ⅰ 材料力学Ⅰ 工業材料学Ⅰ

6 地域人材開発本部

地域に根ざした産学官の連携のもと、創造性・国際性豊かで実践力のある人材の育成を支援するとともに、教育・研究を通じた地域社会への貢献を目指すために、全国高専に先駆けて本校に地域人材開発本部が設置されています。地域人材開発本部は、校長を本部長として、地域イノベーションセンター、教育技術センター、国際教育センターから成り、これらの3センターが場合によっては連携しあうなどして、学科・専攻科の枠組みを超えた取り組みを進めています。また、長岡技術科学大学および豊橋技術科学大学と連携した教育研究を支援する技術科学大学連携室も設置されています。

■地域イノベーションセンター

わが国は現在、新しい時代に対応し創造性に富んだものづくりと、それを支える優れた技術力が求められています。そのために富山高専は、産業界のニーズに対応した人材を育成し、競争力のある新技術を提供していかなければなりません。

地域イノベーションセンターでは、地域産業界の技術的要望に応えるため、地域ニーズの発掘とそれを解決するための研究開発プロジェクトの形成、技術相談、共同研究・受託研究等の推進、外部資金獲得支援ならびに、本校教員の研究・技術開発力を高めるための支援を主な業務としています。また、同センター内に知的財産センターを設置し、本校における知的財産の創造・保護・活用の促進を図っています。特に知的財産の活用促進を目的として、東海北陸地区の各高専と連携した広域拠点としての活動を行っています。

また、これらの取り組みは学内での活発な研究活動を促進し、研究活動におけるプロセスと成果は常に教育環境に還元され学生の創意工夫の意識づけに寄与します。結果的に本センターの取り組みは、地域産業界のニーズに適応できる実践的かつ創造的技術者育成にもつながります。

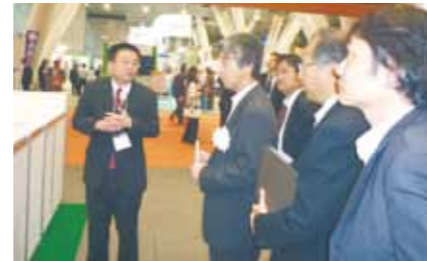

共同研究に向けてのシーズ発表

■教育技術センター

環境や経済の課題に直面し、国際化や情報化の中で社会のシステムが大きく変化しています。このことから、課題を解決し、グローバルな観点で地域社会をリードする人材育成が求められています。そのために高専は、次代の地域社会のリーダーとして持続的社會を担う技術者、あるいはビジネスパーソンを育成することを目的としています。そのために、本校では、地域の自治体や企業、教育機関、NPO等の組織と連携し、互いに責任を持った教育（協働教育）を実施しています。

教育技術センターは、地域と協働した学生や地域人材の教育、教職員の能力向上のために、教育プログラムを企画・開発し実施します。具体的には、CO・OP教育、キャリア教育、知財教育、安全教育、ESD（持続可能な開発のための教育）の実施、地域の人材育成のための研修会、公開講座、出前授業、サイエンス実験などを実施しています。



キャリア教育の一環としての企業研究会

■国際教育センター

日本企業は、内需の減少や国際情勢の急激な変化に対応するため、急速にグローバル化を推し進めております。高専が立地する地域企業においても、海外とのビジネスの開拓や海外事業所の設置・運営が必須となっております。

こうした社会の変化を受けて、高専では、従来取り組んできた創造的な技術者・ビジネスパーソンの育成に加え、海外の異なる文化を持つ人々を理解し、コミュニケーションをとり、協調しながら持続可能な社会発展に寄与できる人材を育成することにも取り組んでいます。

国際教育センターでは、これらの高専の取組を支援するため、国際学術交流協定大学や地域企業等と連携して、語学教育の充実や、海外留学生の受入や日本人学生の海外研修・留学等を企画するとともに、国際共同研究の支援等を行っています。国際教育センターは、これらの活動を通じて、地域に根ざして国際的な視野を持つ専門家の輩出に貢献していきます。



三二国際会議の開催

7 主要施設

■図書館情報センター

図書館

図書館は、本郷、射水の両キャンパスに設置されており、学習・教育・研究等のため、本郷図書館には理学・工学系分野を中心に図書約76,000冊と雑誌約1,300種を備えており、射水図書館には商船系、電子情報系、国際ビジネス系分野を中心に図書約78,000冊と雑誌約1,000種を備えています。電子ジャーナルについても両キャンパスで9,000タイトル以上提供しています。館内には、英語多読本コーナー、就職・進学支援のための資格試験問題集コーナー等が設置してあるほか、DVD等の電子メディアも利用できます。

また、一般開放を行っており、調査研究を目的とする学外の方にも利用いただけます。

情報センター

情報センターは、本郷、射水の両キャンパスに設置されており、情報処理教育の導入から高度な専門教育、教員・学生の研究及び教職員の職務遂行等の支援を行うとともに、ネットワーク環境や情報サービスの提供を行っています。

また、共同利用施設として両キャンパスに合わせて7つの演習室があり、300台を超えるPC端末、学内ネットワーク及び学外ネットワーク（SINET）の管理運営も行っています。

情報センターは放課後も開放されており、全学科、全学年の学生が、課題の提出や卒業研究等のためにインターネットや電子メール、アプリケーションソフトの利用が可能です。

開館日程等

	本郷図書館	射水図書館
学業期間	月曜～金曜 8:30～21:00	月曜～金曜 9:00～19:00
	土曜 10:00～15:00	土曜 13:00～17:00
休業期間	月曜～金曜 8:30～17:00	月曜～金曜 9:00～17:00
	土曜 休館	土曜 休館

本郷キャンパス



図書館閲覧室



授業の様子（第1演習室）



図書館・情報センター外観

射水キャンパス



図書館閲覧室



第1情報演習室



図書館外観

8 学生生活

臨海実習場、練習船若潮丸

射水キャンパス

臨海実習場

昭和44年に完成した臨海実習場は、射水キャンパスから4キロメートル離れた富山新港の入口に面しており、約100メートルの岸壁を備えています。

主に商船学科の教育実習に利用するほか、全校のカッターレース大会や、ヨット、漕艇部等の課外活動にも活用されています。また、夏季には地域の青少年及び市民に開放する公開講座などの行事にも利用されています。

艇庫には実験、研究用の観測機器や、海洋系教育に必要な多数の模型のほか、カッター、ヨット、ポート、ジェットスキー、救命艇等を保有しています。

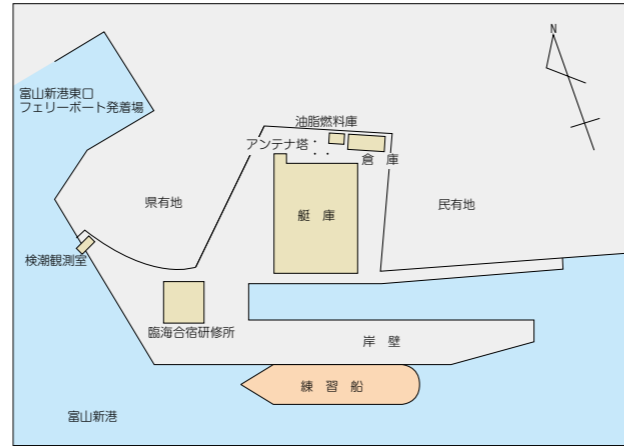

臨海実習場と若潮丸



若潮丸

練習船「若潮丸」

資格 近海区域 第4種船
 主要寸法 全長53.59m 幅10.00m 深さ5.40m
 総 吨 数 231吨 (tons)
 常用速力 12.50ノット (Knots)
 航続距離 2,700海里 (n.m)
 主 機 関 低速ディーゼルエンジン
 1,300PS×390RPM-1基
 主機プロペラ：4翼スキュー付cpp
 バウスラスター 1台
 スターンスラスター 1台 } 4翼cpp
 最大搭載人員 乗組員9名、教員3名
 学生44名、計56名
 竣工年月日 平成7年9月14日

実習艇及びその他の舟艇

□「さざなみ」
 主要寸法 全長16m 幅4.10m 深さ1.22m
 総 吨 数 15吨 (tons)
 常用速力 20.5ノット (Knots)
 最大搭載人員 乗員2名、教員3名、学生20名
 計25名
 竣工年月日 平成3年3月3日

□「わかしお3号」
 主要寸法 全長7.90m 幅2.64m 深さ1.27m
 速 力 23.0ノット (Knots)
 最大搭載人員 乗員2名、その他10名、計12名
 竣工年月日 平成10年3月26日

□その他
 ・「ペガサス」 1
 ・「ジュピター」 1
 ・伝馬船 2
 ・端艇 4
 ・その他 (ヨット、ジェットスキー等)

学校行事

- | | | |
|---|---|---|
| <p>4 ● 入学式 ● クラブ紹介
● 新入生オリエンテーション</p> <p>5 ● 新入生合宿研修
● 球技大会 (本郷)</p> <p>6 ● 高校総体
● 前期中間試験
● 球技大会 (射水)</p> <p>7 ● 北陸地区高専体育大会
● カッターレース大会
● 前期末試験</p> | <p>8 ● 商船学科卒業研究発表会
● 夏季休業 (~9月)
● 全国高専体育大会</p> <p>9 ● 商船学科卒業式</p> <p>10 ● 県外工場等見学
● ロボットコンテスト
● 合同球技大会
● 就職ガイダンス</p> <p>11 ● 高専祭
● 企業研究会
● 後期中間試験</p> | <p>12 ● 就職ガイダンス
● 冬季休業 (~1月)</p> <p>1 ● 就職ガイダンス
● 推薦入試</p> <p>2 ● 学力入試
● 学年末試験
● 卒業研究発表会
(商船学科を除く)</p> <p>3 ● 卒業式 (商船学科を除く)</p> |
|---|---|---|

学生会組織図

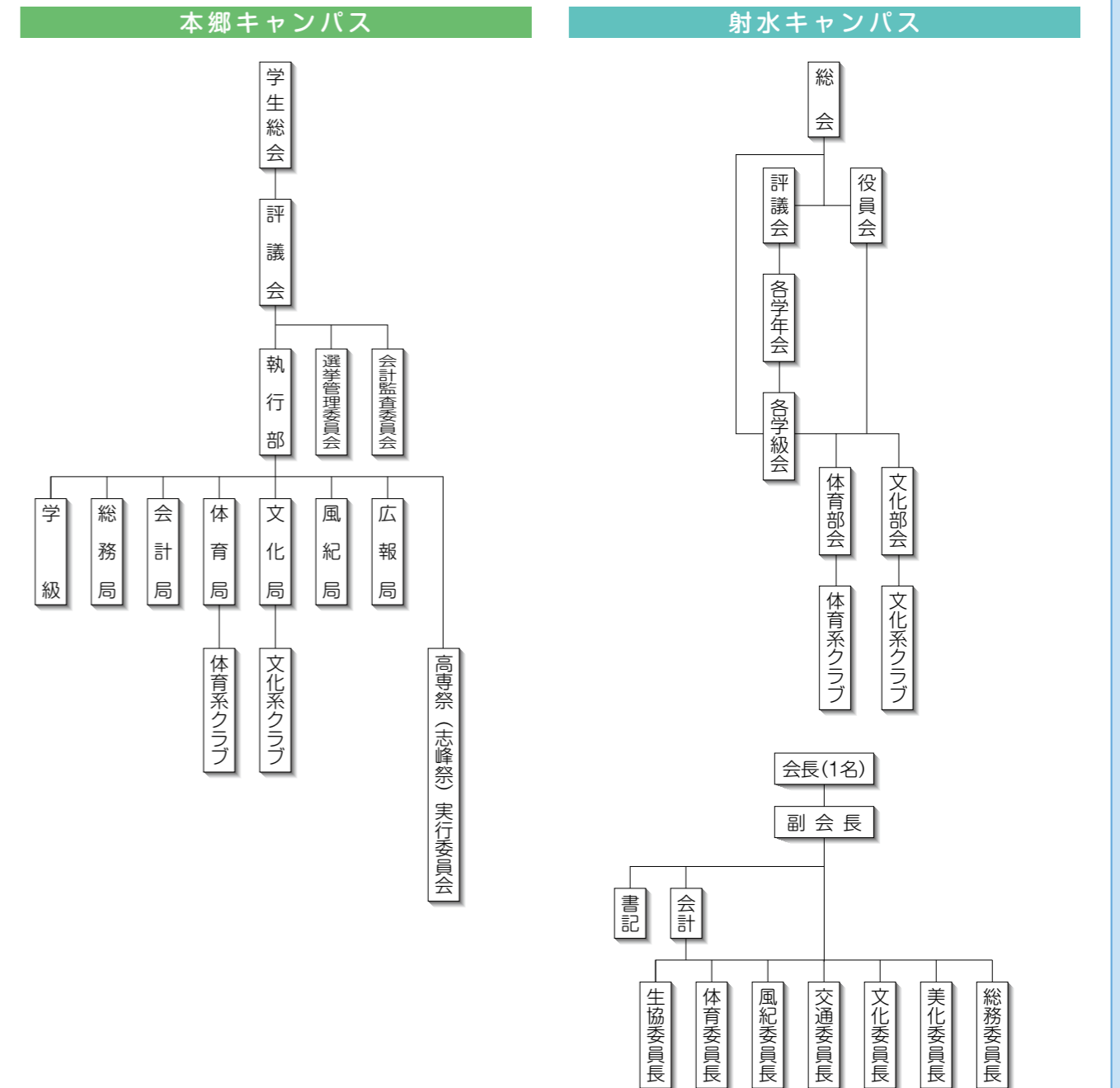

クラブ活動

本郷キャンパス

体育系クラブ

陸上競技
サッカー
野球
柔道
弓道
剣道
バレーボール
バスケットボール
ラグビー・フットボール
バドミントン
テニス
ハンドボール
水泳
卓球
ソフトテニス

文化系クラブ

ブラスバンド
メカテック
茶道
ピアノ
美術
軽音楽
写真
囲碁・将棋
鉄道

同好会
情報処理
理工学

射水キャンパス

体育系クラブ

ヨット
漕艇
陸上競技
ラグビー
男子バスケットボール
女子バスケットボール
男子バレーボール
テニス
柔道
野球
サッカー
女子バレーボール
バドミントン

文化系クラブ

新聞
デジタルメディア創作
吹奏楽
メカトロ技術研究
演劇

同好会

剣道
水泳
卓球
ウェイトトレーニング
フリースタイルダンス
茶道
軽音楽
国際交流ゼミ
ボランティア
美術
弦楽
日本舞踊
文芸
アントレプレナー研究
海王丸
書道
機関学



柔道



囲碁・将棋



メカトロ技術研究



漕艇

福利厚生施設

本郷キャンパス

竹明館

本施設は、学生及び教職員の福利厚生に寄与することを目的に昭和58年3月に建設されました。この施設には、食堂、売店、集会室、和室などがあり、学生会、課外活動、学生の厚生等に使用されています。

合宿研修所

本研修所は、課外教育活動のための宿泊施設です。合宿研修に必要な集会室、浴室、自炊用具などがあります。学生と教員が寝食を共にして、健全な学生生活を送り、豊かな人間性を育むことを目的として使用されています。



竹明館外観



合宿研修所

射水キャンパス

奈呉の浦会館

本会館1階南側に100席の食堂と館内中央ホールの一隅に談話コーナー、2階には多目的集会室、研修室、学生会室、美術室及び16畳の大きな和室があり茶道等の課外活動の場として有効に利用されています。また、本館隣接地には、創立5年目を迎える生協売店が福利厚生の充実を目的に設置されており、快適な学生生活に寄与しています。



奈呉の浦会館前風景



売店



食堂

■ 学生寮

学生の就学の便を図るため、学生寮を設置しています。本郷キャンパスでは「^{きやうがくりやう}仰岳寮」、射水キャンパスでは「^{わかいやう}和海寮」と呼ばれ、それぞれのキャンパスの学生を受け入れています。

この学生寮は「教育寮」としての特徴を持ち、大学などの「任意寮」や下宿とは異なり、学生に生活の場を提供するだけでなく、本校教育の一環として、集団生活を通して社会の秩序と倫理を重んじる気風を養うことを目的としています。

また寮生相互の親睦を図るため、学生組織が主催する独自の年間行事が企画されています。そのため学生寮には、家庭にはない友人との語らい、先輩との付き合いがあり、人と人との触れあいの場ともなっています。

仰岳寮（本郷キャンパス）

平成25年5月1日現在

学科		学年							合計
		1学年	2学年	3学年	4学年	5学年	専攻科 1学年	専攻科 2学年	
機 械 シ ス テ ム 工 学 科		9(0)	12(1)	6(0)	4(0)				31(1)
電 気 制 御 シ ス テ ム 工 学 科		11(3)	12(1)	7(0)	8(1)				38(5)
物 質 化 学 工 学 科		9(4)	15(7)	9(3)	10(5)				43(19)
機 械 工 学 科						8(0)			8(0)
電 気 工 学 科						9(1)			9(1)
物 質 工 学 科						8(2)			8(2)
環 境 材 料 工 学 科						5(4)			5(4)
工 学 専 攻	機 械 ・ 電 気 シ ス テ ム 工 学 コ ー ス								0
	機 能 材 料 工 学 コ ー ス							1	1
合 計		29(7)	39(9)	22(3)	22(6)	30(6)	0	1	143(31)

() 内は女子学生内数

和海寮（射水キャンパス）

平成25年5月1日現在

学科		学年							合計
		1学年	2学年	3学年	4学年	5学年	専攻科 1学年	専攻科 2学年	
電 子 情 報 工 学 科		12(6)	9(2)	6(2)	8(3)				35(13)
国 際 ビ ジ ネ ス 学 科		11(8)	13(9)	10(8)	9(7)				43(32)
商 船 学 科		20(2)	14(3)	14(4)	17(3)	13(3)			78(15)
電 子 制 御 工 学 科						9(2)			9(2)
情 報 工 学 科						11(3)			11(3)
国 際 流 通 学 科						7(7)			7(7)
海 事 シ ス テ ム 工 学 専 攻							1(0)	1(0)	2(0)
制 御 情 報 シ ス テ ム 工 学 専 攻									0
国 際 ビ ジ ネ ス 学 専 攻									0
合 計		43(16)	36(14)	30(14)	34(13)	40(15)	1(0)	1(0)	185(72)

() 内は女子学生内数

■ 学生相談

本郷キャンパス

□ 学生相談室

学生相談室には、室長、並びに相談員（教員）4名、看護師1名、カウンセラー（臨床心理士）2名が配置されています。学校生活におけるちょっとした問題や勉強の質問から、進路や学業、友だち関係等の相談、心理相談にいたるまで、相談員（教員）や看護師、カウンセラー（臨床心理士）が話相手となって、様々な問題の解決の方策を学生と一緒に考えています。

学 生 相 談 室	月・火・水・木・金	相談員	15:30 - 17:00
	火, 水	カウンセラー	13:00 - 17:00
学 生 寮	第二火曜日	カウンセラー	17:00 - 21:00
保 健 室	月 - 金	看護師	8:30 - 17:00

射水キャンパス

□ 相談内容

- 学業・進路に関する相談
- 学校生活に関する相談
(友人関係、クラブなど)
- 精神衛生に関する相談
- その他の相談
(個人的な問題など)

□ 相談室のスタッフ

学生相談室員7名と看護師1名および2名のカウンセラー（臨床心理士）によって構成されています。学生だけでなく保護者からの相談も受けつけています。

□ 相談室の場所と開室時間

学生相談室は保健室のとなりにあります。また、学生相談室員の各研究室でも、随時相談を受け付けています。

学 生 相 談 室	月,火,水,木,金	学生相談室員	15:30 - 17:00
	月, 水	カウンセラー	月 14:00 - 17:00 水 13:30 - 17:30
保 健 室	月 - 金	看護師	8:30 - 17:00



学生相談室

■技術振興会

富山高等専門学校技術振興会は、本校を拠点とした研究交流を通じて、産学官協働による知的資源の創造と地域経済の活性化に資するとともに、本校の教育に関して必要な助成を行うことを目的に設立されました。現在、会員は企業会員136社、個人会員11名です。
(平成25年5月29日現在)

設立の経緯は、平成17年8月に技術振興会発起人会が立ち上がり、同年10月に設立の運びとなりました。平成21年10月に高度化再編し富山高等専門学校となつてから同年12月の総会で現在の形となりました。歴代の会長は次の方々です。

初代：田中 一郎 田中精密工業株式会社／代表取締役社長

(任期：平成17年10月24日～平成19年10月31日)

第2代：宮野 兼美 立山マシン株式会社／代表取締役社長

(任期：平成19年11月1日～平成21年12月13日)

第3代：河村 孝一 朝日印刷株式会社／代表取締役社長

(任期：平成21年12月14日～平成23年10月27日)

第4代：松田 登 ファインネクス株式会社／代表取締役社長

(任期：平成23年10月28日～現在)

技術振興会の事業として、会員企業向け事業の例を次に示します。

●人材育成協働事業

平成19年度に実施した、「高専等を活用した中小企業人材育成事業（経済産業省委託事業）」の自立化した事業として「元気なフレッシュエンジニア育成プログラム」を毎年実施しています。平成24年度は、企業人材育成事業－課題解決力育成講座－として3回開催し、のべ58名の参加がありました。

●講演会

- ・クロステック社（米国）のハッチングス社長による「競争力は地域の中小企業が握る時代に突入！」との演題で講演会（21.12.14）を開催
- ・独立行政法人国立高等専門学校機構の岩熊まき理事による「科学技術立国における女性の活用と期待」との演題で講演会（22.10.26）を開催
- ・北陸電力の常務取締役営業本部副本部長近谷雅人氏による「電気事業の現状と課題～東日本大震災を踏まえて～」との演題で講演会（23.10.28）を開催
- ・ダイキン工業㈱東京支社シニアスペシャリスト中浜慶和氏による「グローバル化時代における生産技術と人材育成」との演題で講演会（24.10.26）

さらに、本校への技術振興会からの支援事業の例については次の通りです。

- 学生インターンシップ事業の支援
- 会員企業と富山高専の教職員及び学生との交流の場の提供
- 客員教授やシニアフェローによる富山高専学生の教育・研究の支援
- キャリア教育支援
- 会員企業を学生に紹介する企業研究会
- 共同研究に関する助成



企業研究会



講演会（中浜慶和氏）

■公開講座（平成24年度実施）

年度	事業名	期間	受講対象者	募集人数
24年度	金の化学	5/1(火)	中学生	10
	技のしくみと力学	8/16(木)～18(土)	中学生	40
	化学であそぼう	8/27(月)	小学1～3年生(保護者同伴)	20組
	ミニ化学者になろう！	8/28(火)	小学4～6年生(保護者同伴)	20組
	第2回循環型社会講座 ～地域に根ざした建設廃棄物リサイクルの戦略～	8/31(金)	全国の建設 廃棄物リサイクル従事者	30
		9/1(土)		
	コンピュータを組み立てよう	8/21(火)	中学生	12
	自分の声を目で見よう	8/22(水)	中学生	各回20
		8/23(木)		
		8/24(金)		
	ロボットの頭脳とは ～LEGOを使ったプログラミング実験～	8/22(水)	中学生	各回20
		8/23(木)		
		8/24(金)		
	はじめての電子工作	8/22(水)	中学生	各回10
		8/23(木)		
		8/24(金)		
	ネットワークで遠隔操作しよう	8/22(水)	中学生	各回10
		8/23(木)		
		8/24(金)		
	異文化について学ぼう	8/22(水)	中学生	各回20
8/23(木)				
8/24(金)				
若潮丸体験航海と洋上授業	8/22(水)	中学生、保護者	各回30	
	8/23(木)			
	8/24(金)			
Let's speak English at Kosen (高専で英会話をしましょう)	8/22(水)	中学生	30	
Enjoy English! (やさしい絵本と1年留学経験者からのお話)	8/23(木)	中学生	25	
国語の教科書を読みなおす ～「走れメロス」は盗作か？～	8/24(金)	中学生	10	

■ 科研費等採択状況

□ 文部科学省科学研究費補助金

種 目	年 度	平成20年度	平成21年度	平成22年度	平成23年度	平成24年度
新学術領域研究	件 数	1	1	1	0	0
	金 額	10,010	9,360	9,360	0	0
基 盤 研 究(A)	件 数					1
	金 額					16,640
基 盤 研 究(B)	件 数	1	1	0	1	1
	金 額	3,380	4,810	0	8,840	5,590
基 盤 研 究(C)	件 数	13	9	13	13	16
	金 額	17,420	10,790	24,830	16,770	25,090
萌 芽 研 究	件 数	0	0	0	1	2
	金 額	0	0	0	1,950	3,510
若 手 研 究(B)	件 数	3	2	3	3	5
	金 額	3,250	1,690	3,380	7,540	9,490
奨 励 研 究	件 数	0	3	3	2	2
	金 額	0	1,490	1,440	1,200	1,200
合 計	件 数	18	16	20	20	27
	金 額	34,060	28,140	39,010	36,300	61,520

金額単位：千円 間接経費含む

■ 共同研究実施状況

年 度	平成20年度	平成21年度	平成22年度	平成23年度	平成24年度
件 数	28	31	43	42	44
金 額	11,052	10,459	14,207	11,727	12,772

金額単位：千円

■ 受託研究実施状況

年 度	平成20年度	平成21年度	平成22年度	平成23年度	平成24年度
件 数	8	11	7	14	20
金 額	21,999	16,279	25,369	18,530	27,817

金額単位：千円 間接経費含む

■ 寄附金受入状況

年 度	平成20年度	平成21年度	平成22年度	平成23年度	平成24年度
件 数	40	37	35	27	21
金 額	23,580	25,723	25,862	17,119	20,257

金額単位：千円

■ 国際学術協定校

□ 韓国・慶熙（キョンヒ）大学との交流

平成24年2月16日、慶熙大学全学（韓国ソウル市および水原市）との学術交流協定を締結しました。

慶熙大学との学術交流は、平成18年2月に慶熙大学環境応用化学部(韓国水原市)との学術交流協定締結に始まり、慶熙大学全学部と学術交流協定を締結することにより、工学・ビジネス・商船の分野を網羅する本校全ての学科の学生交流と研究交流が可能となりました。

慶熙大学は1949年に創立され、学生数23,000人以上を有する、韓国ではトップクラスの大学です。これまで、慶熙大学からの短期留学生を受け入れ、講義や技術研修、本校両キャンパスの学生との交流を行ってきました。

今後は、学生および教員間の、より活発な交流を行うこととしています。

□ 中国・東北大学との交流

本校は、東北大学（中国遼寧省瀋陽市）と平成15年12月に国際学術交流協定を締結し、その後、平成22年10月に再調印しました。

東北大学は、2003年に創立80年を迎えた歴史ある大学で、中国でトップクラスの実力を有し、国家重点大学（中国政府が重点的に学術拠点として認定した大学）の一つです。



慶熙大学学生と本校生の交流の様子

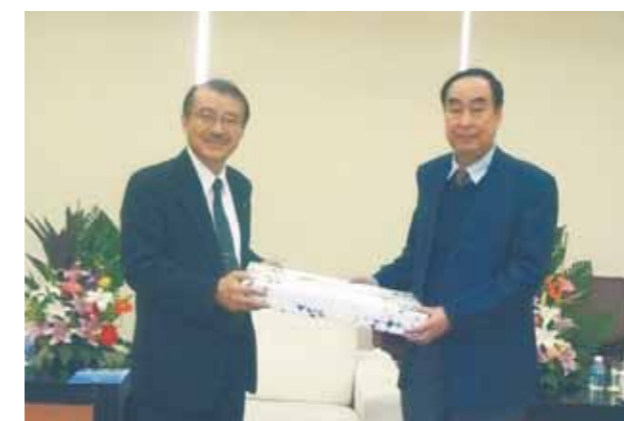

米田政明校長(左)・赫冀成東北大学学長(右) (平成22年調印式にて)

これまで、主として研究者同士の交流が行われてきましたが、今後学生の交流も促進するために検討が進められています。

□ 米国・ハワイ大学

カウアイコミュニティカレッジとの交流

平成21年10月、本校と米国ハワイ州のカウアイコミュニティカレッジ（KCC）と協約書が交わされ、国際インターンシップという枠組みで本校学生の短期留学が始まりました。

平成22年11月には、商船学科を設置している4つの高等専門学校を加え、全国5高専による包括協定が締結され、教員を対象として国際交流プログラムの推進や、海事に関する専門知識の共有と向上、技術および教育における連携を進めています。

□ 英国・北アイルランド

サウスイースタン地区連合カレッジとの交流

英国北アイルランドサウスイースタン地区連合カレッジ（SERC）とは、平成22年3月に交流協定書に調印し、専攻科の国際インターンシップを行っています。現在も教員の相互訪問を続けながら国際交流活動を推進しています。



KCCでのカヌー実習



SERCでのロボット制御実習

12 財務状況

海外研修プログラム

学生の異文化体験と英語力の向上、さらには海外での実務経験を目的とする海外研修プログラムが平成18年より開始されました。

海外研修プログラムの開設に先立っては、研修相手校と協定締結や、本校教員による研修中の支援体制の整備など、安全かつ円滑な海外研修の実施に配慮しています。

海外留学

1年留学プログラム

平成18年にカナダ西海岸のマラスピナ高校との間に留学に関する協定を結び、同年10月より1年間の留学プログラムを開設しました。

平成25年度は、国際ビジネス学科3年生1名が参加しています。

半年留学プログラム

平成17年に留学に関する協定を結び、平成18年4月より、国際流通学科の4年生を対象に、カナダ西海岸のビクトリア市にあるビクトリア大学イングリッシュ・ランゲージ・センターで約5ヶ月の異文化体験と英語研修を行っています。

平成25年度は、国際ビジネス学科4年生6名が参加しています。



マラスピナ高校留学中の学生



ビクトリア大学イングリッシュ・ランゲージ・センター留学中の学生

海外インターンシップ

米国・ハワイ州

研修先 ハワイ大学カウアイコミュニティカレッジ
(平成21年交流協定締結)

対象 専攻科生(海事システム工学専攻)

期間 2~3週間

内容 ポリネシア伝統航海術等の海事技術研修・語学訓練

英国・北アイルランド

研修先 現地企業・サウスイースタン地域連合カレッジ(平成22年交流協定締結)

対象 専攻科生(国際ビジネス学専攻・工学系専攻)

期間 4週間

内容 国際ビジネス専攻:企業実習・カレッジでの専門講習(各2週間)
工学系専攻:語学研修・実務訓練(各2週間)

中国・内モンゴル自治区

研修先 沙漠化研修所・県内企業の中国現地法人

対象 学科生・専攻科生

期間 2週間

内容 滞在型ESD研修・中国企業の資源・エネルギー問題への対応について研修

東南アジア

研修先 県内企業のマレーシア現地法人

対象 専攻科生(工学系専攻)

期間 2~3週間

内容 設計・製造等の実務研修

短期留学受入

国立高等専門学校機構とキングモンクット工科大学ラカバン校との包括協定に基づき、平成24年4月17日より約1ヶ月間、2名の短期留学生を受け入れました。

国立高専機構の包括提携校であり、本校の交流提携校でもあるシンガポール・テマセクポリテクニクからの4名の短期留学生について、平成24年9月24日より約3ヶ月間受け入れました。

平成25年度は、キングモンクット工科大学ラカバン校、テマセクポリテクニクに加え、さらにシンガポール・ナンヤンポリテクニクからの短期留学生についても受け入れます。



内モンゴル自治区の宿泊したゲルの前で

平成24年度予算

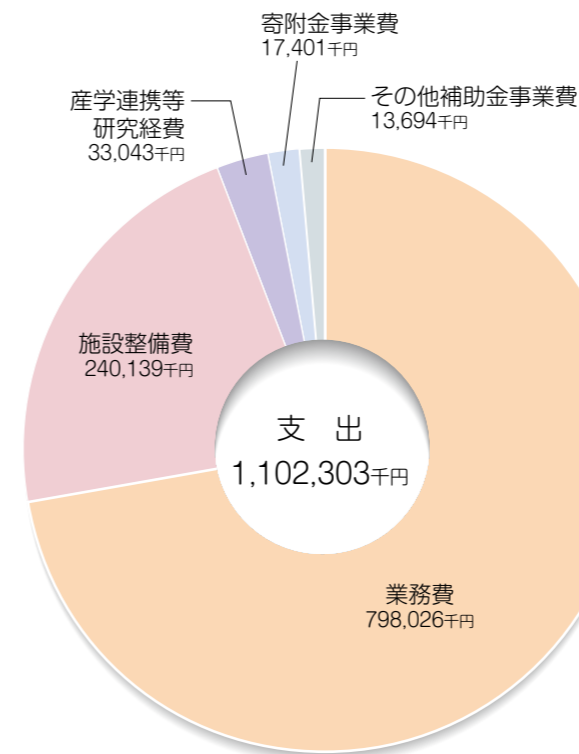
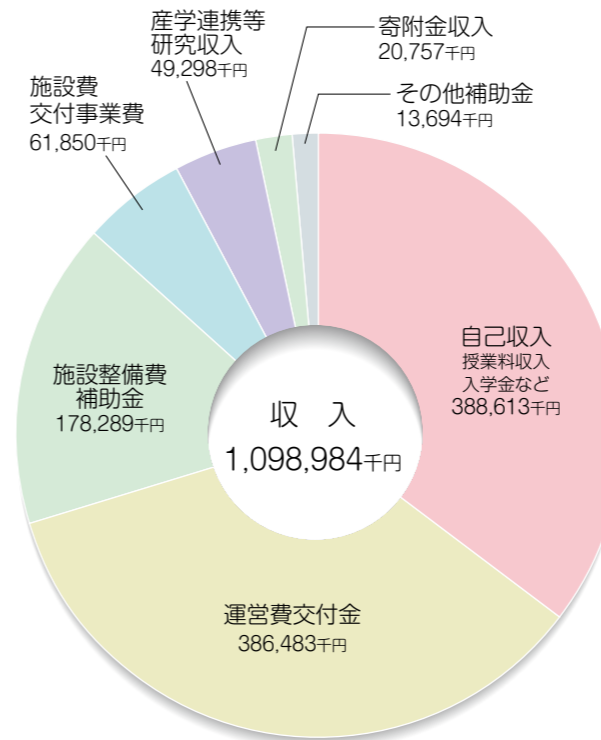

施設

[本郷キャンパス]

区分	団地名	本郷団地	下堀団地	旭団地	計
土地	校舎敷地	55,472			55,472
	屋外運動場敷地	36,561			36,561
	寄宿舍敷地	12,535			12,535
	職員宿舍敷地	2,863	596	365	3,824
	合計	107,431	596	365	108,392

(単位:㎡)

区分	団地名	本郷団地	下堀団地	旭団地	計
建物	校舎	13,871			13,871
	体育館	3,734			3,734
	寄宿舍	4,493			4,493
	図書館	1,585			1,585
	福利施設	1,105			1,105
	管理部	1,585			1,585
	その他	1,023			1,023
	設備室	293			293
	職員宿舍(戸数)	789(12)	135(2)	105(1)	1,029(15)
	合計	28,478	135	105	28,718

(単位:㎡)

[射水キャンパス]

区分	団地名	海老江練合団地	堀岡明神新団地	計
土地	校舎敷地	45,336		45,336
	屋外運動場敷地	41,703		41,703
	寄宿舍敷地	15,808		15,808
	実験実習地		4,201	4,201
	職員宿舍敷地	6,962		6,962
合計	109,809	4,201	114,010	

(単位:㎡)

区分	団地名	海老江練合団地	堀岡明神新団地	計
建物	校舎	14,126	1,421	15,547
	体育館	3,031		3,031
	寄宿舍	7,035		7,035
	図書館	1,626		1,626
	福利施設	1,347		1,347
	管理部	1,629		1,629
	その他	1,064		1,064
	設備室	333		333
	職員宿舍(戸数)	1,127(18)		1,127(18)
	合計	31,366	1,421	32,787

(単位:㎡)

キャンパスマップ

(本郷キャンパス)

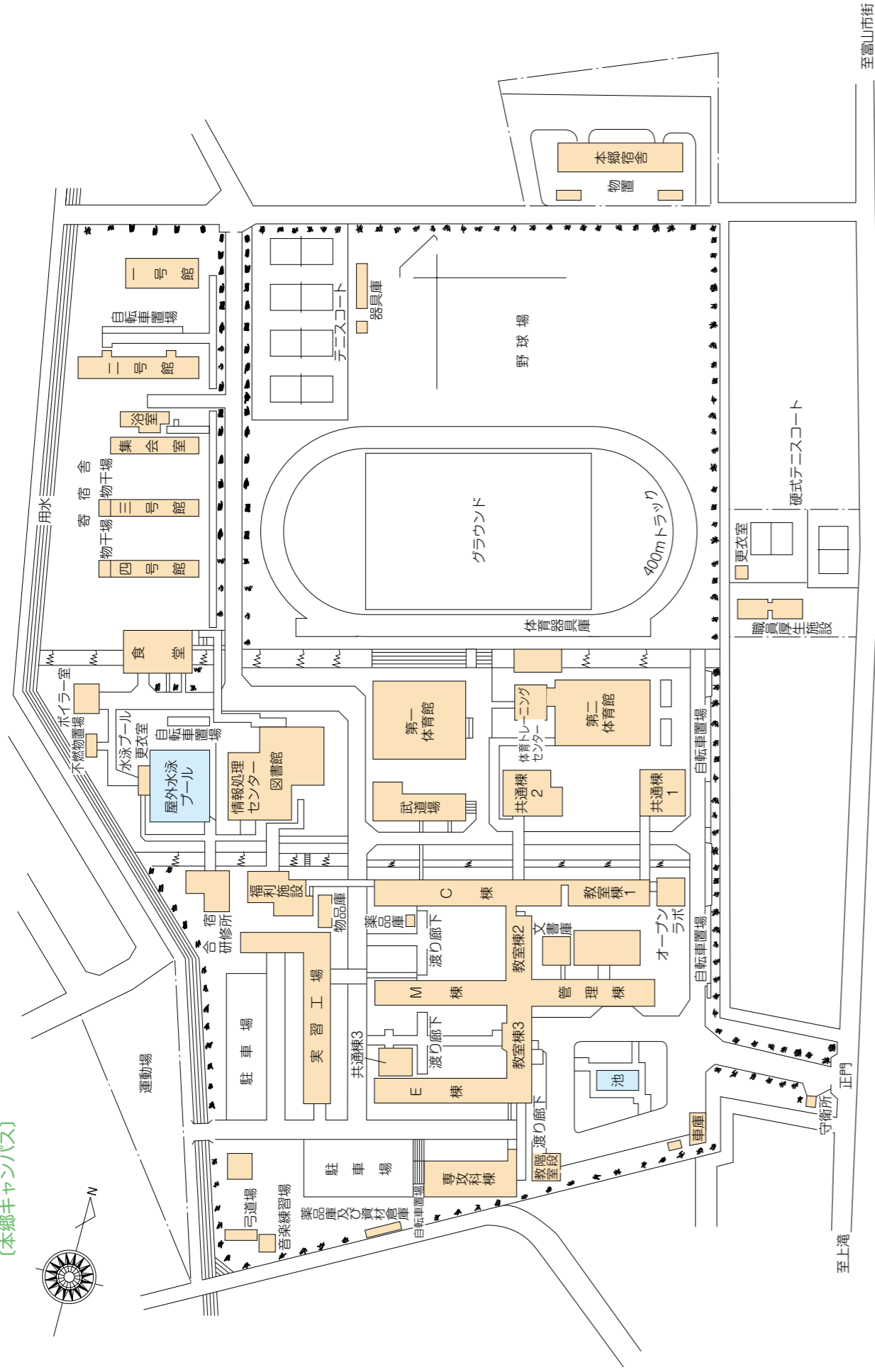

(射水キャンパス)

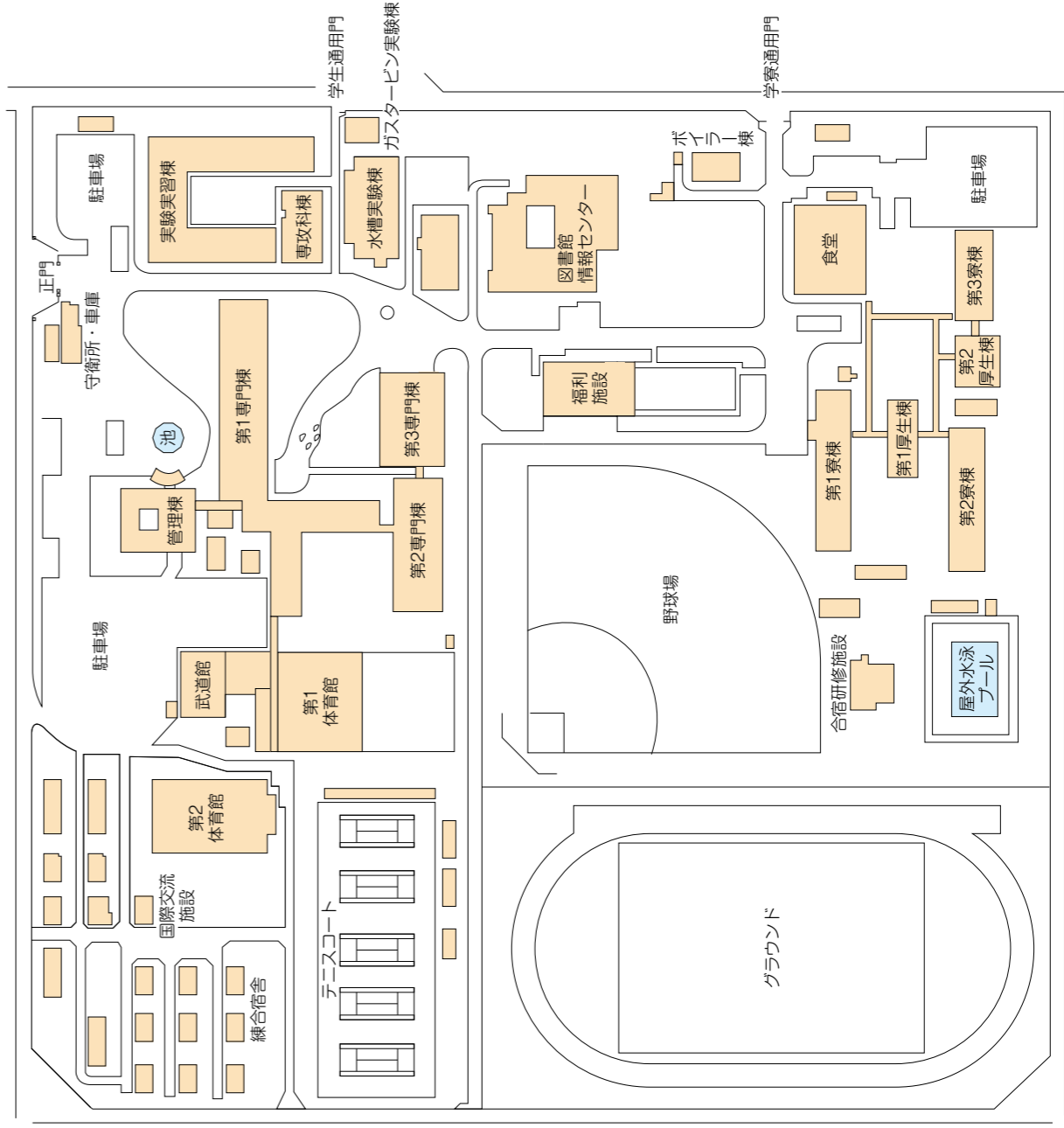

臨海実習場のマップはP34にあります。

■本郷キャンパス

機械工学科

機械工学科における「人材育成に関する目的・その他の教育上の目的」

- (1) 継続的な社会を担うものづくり、生産技術の基盤となる機械工学及び情報処理技術の知識を総合的に有し、技術開発を行うことのできる技術者の育成
- (2) 「機械とシステム」、「設計と生産」、「ダイナミクス」、「エネルギー」及び「情報と計測・制御」に関する専門知識並びに実験及び卒業研究等を計画・遂行し、それを工学的に考察する基礎能力の育成
- (3) 基礎からシステム構成までを通じた総合的な知識・技術を有し、それらを問題解決に応用・実践できる能力の育成

電気工学科

電気工学科における「人材育成に関する目的・その他の教育上の目的」

- (1) 電気・電子・情報の基本を身につけた電気技術者の育成
- (2) 数学・物理学、電気基礎理論及び情報技術の習得による基礎技術の育成
- (3) 電力、電子、情報通信及び計測制御の技術分野の専門知識並びに応用技術の習得による専門能力の育成

物質工学科

物質工学科における「人材育成に関する目的・その他の教育上の目的」

- (1) 化学及び生物の力を利用して新しい物質を創り出す科学技術者の育成
- (2) 実験を中心にした無機・分析化学、物理化学、有機化学、化学工学及び生物化学の基礎能力の育成
- (3) 物質コースは、先端的な化学製品の性質とその製造技術、生物コースは、バイオテクノロジーの理論と技術を学ぶことによる、地球環境に配慮した問題解決能力の育成

環境材料工学科

環境材料工学科における「人材育成に関する目的・その他の教育上の目的」

- (1) 環境と調和した材料工学（エコマテリアル的な材料工学）に携わる技術者の育成
- (2) 材料工学に関する基礎能力並びに材料加工及び物性に関する知識を有した技術者の育成
- (3) 金属材料、無機材料、有機材料に関する性質及び加工技術の習得並びにエコマテリアルに関する実践的技術力の育成

■射水キャンパス

商船学科

海と陸に活躍できるスペシャリストの育成

商船学科は100年を超える船舶職員育成の歴史を有し、海運界に幾多の優秀な人材を輩出してきました。

本学科は、航海コースと機関コースの2コースから成る複合学科です。

航海コースは、船舶職員（船長、航海士）の育成、さらに海運や海事関連産業の各分野において、総合的で管理的な任務が遂行できる人材の育成を目指しています。教育の現場を海と船に求めるところに最大の特色があります。

機関コースは、船舶職員（機関長、機関士）の育成、さらに機械工学の諸知識および電気、コンピュータ、自動制御など幅広い専門知識をもったシステムエンジニアの育成を目指しています。

電子制御工学科

創造的メカトロニクス技術者の育成

近年めざましいコンピュータや電子技術の発達にともない、産業用ロボットを用いた自動化工場を始めとし、電力、鉄道、インテリジェントビル等、大小さまざま機械・機器から家電製品に至るまで、あらゆるところでコンピュータによって制御された電子制御装置が必要な時代になってきています。こうした幅広い業種での「ものづくり」の基礎となるのは、電気・電子、機械・材料、コンピュータ・制御の3つの分野です。

電子制御工学科のカリキュラムは、社会の要請するものづくりに対応できる実践的メカトロニクス技術者の育成を目的として、電気・電子、機械・材料、コンピュータ・制御の3つの分野の基礎を修得すると同時に、それらを有機的に活用するための総合的な演習を取り入れた編成となっています。

電子制御工学科では、デジタル技術検定3級や工業英検4級の取得を促しています。

情報工学科

情報通信に活躍できるコンピューター技術者の育成

本学科では、ソフトウェア、ハードウェア、ネットワーク三位一体の総合的なシステム構築能力を有し、幅広い応用能力と創造性を身につけた技術者の育成を目標としています。カリキュラムの特徴は、講義と共に実験による確認や作品製作といった「ものづくり」が重視されていることです。具体的には、身近な題材を取り入れた課題、自由な発想で取り組む課題、複数科目が連携した総合課題の「ものづくり」教育を実施しています。

また、各種資格試験にも積極的に挑戦して実力を蓄えることを促しています。特に情報処理技術者、電気通信工事担任者、電気通信主任技術者の資格取得を奨励しています。

国際流通学科

国際社会で活躍できるビジネスパーソンの育成

高等専門学校にはじめて設置された文科系のユニークな学科であり、国際舞台で活躍できるビジネスパーソンの育成を目指しています。その特徴は、第一に流通経済についてのカリキュラムの中に、物流と交通・経営・法律に関する教科目と環日本海諸国の経済と文化を学ぶ教科目を入れたことです。第二は会話を重視した英語教育とロシア語・ハングル(韓国語)・中国語など環日本海諸国語の学習に力を入れていることであり、LL教室での授業の他、海外での異文化体験学習を行っています。第三には流通経済の知識を実践するためのコンピュータ教育を重視していることであり、海外の学校とコンピュータネットワークを利用した会話能力の向上も考えています。

これらの多様な教育の総合的な効果をねらい、教員陣容の充実をはかっているとともに各語学を担当する外国人講師も多数採用しています。

また資格試験の指導を行っており、簿記検定、TOEIC、ロシア語・韓国語・中国語検定などの受験を奨励しています。

卒業後の進路は物流・運輸、流通サービス、金融、公務員等の分野への就職のほか、経営、経済、国際関係等の諸学科を持つ大学への三年次編入なども可能になるようにカリキュラムの工夫をしています。

■学生の定員と現員

[本郷キャンパス]

平成25年5月1日現在

定員	学年	1学年	2学年	3学年	4学年	5学年	専攻科 1学年	専攻科 2学年	合 計
機械システム工学科 40名		34(1)	45(3)	39(4)	37(10)				155(18)
電気制御システム工学科 40名		40(4)	43(3)	38(1)	37(3)				158(11)
物質化学工学科 40名		39(21)	48(22)	40(18)	38(15)				165(76)
機械工学科 40名						42(1)			42(1)
電気工学科 40名						43(3)			43(3)
物質工学科 40名						40(20)			40(20)
環境材料工学科 40名						39(16)			39(16)
エコデザイン 工学専攻 24名	機械・電気システム工学コース						14	13	27
	機能材料工学コース						9(3)	12(3)	21(6)
合 計		113(26)	136(28)	117(23)	11(28)	164(40)	23(3)	25(3)	690(151)

[射水キャンパス]

平成25年5月1日現在

定員	学年	1学年	2学年	3学年	4学年	5学年	実習生	専攻科 1学年	専攻科 2学年	合 計
電子情報工学科 40名		42(9)	40(11)	40(11)	45(13)					167(44)
国際ビジネス学科 40名		37(32)	50(41)	37(32)	46(38)					170(143)
商船学科	航海コース 20名	19(8)	17(8)	20(11)	20(5)	16(3)	20(5)			112(40)
40名	機関コース 20名	19	20(3)	22(2)	18	22(1)	23			124(6)
電子制御工学科 40名						38(7)				38(7)
情報工学科 40名						39(15)				39(15)
国際流通学科 40名						45(42)				45(42)
海事システム工学専攻 4名								4(1)	2	6(1)
制御情報システム工学専攻 8名								10(3)	11(3)	21(6)
国際ビジネス学専攻								5(5)	9(8)	14(13)
合 計		117(49)	127(63)	119(56)	129(56)	160(68)	43(5)	19(9)	22(11)	736(317)

■出身地別在学生数

[本郷キャンパス]

平成25年5月1日現在

所在地	学年	1学年	2学年	3学年	4学年	5学年	専攻科1学年	専攻科2学年	合 計
富 山 県		111(26)	132(27)	114(23)	107(26)	156(38)	22(2)	24(3)	666(145)
宮 城 県			1						1
群 馬 県			1						1
神 奈 川 県		1							1
岐 阜 県		1		2	2	4		1	10
愛 知 県			1(1)	1					2(1)
滋 賀 県			1						1
マ レ ー シ ア					2(1)	1			3(1)
イ ン ド ネ シ ア						2(2)			2(2)
ラ オ ス					1(1)				1(1)
ベ ト ナ ム						1			1
ブ ラ ジ ル							1(1)		1(1)
合 計		113(26)	136(28)	117(23)	112(28)	164(40)	23(3)	25(3)	690(151)

[射水キャンパス]

平成25年5月1日現在

所在地	学年	1学年	2学年	3学年	4学年	5学年	実習生	専攻科1学年	専攻科2学年	合 計
富 山 県		104(47)	118(63)	107(47)	121(55)	140(63)	27(3)	16(9)	20(11)	653(298)
石 川 県		4	3	4(4)	1	8(1)	8	2	1	31(5)
北 海 道					2		2			4
青 森 県		1(1)	2							3(1)
宮 城 県			1							1
山 形 県		1		1		1				3
福 島 県			1			1(1)				2(1)
群 馬 県						1(1)				1(1)
千 葉 県					1(1)	1(1)	1(1)			3(3)
東 京 都		1		1						2
神 奈 川 県			1	1(1)	1					3(1)
福 井 県				1						1
新 潟 県		2								2
長 野 県		1			2		3(1)	1		7(1)
岐 阜 県		2(1)	1	1(1)	1	4			1	10(2)
愛 知 県				1(1)						1(1)
滋 賀 県						1(1)				1(1)
大 阪 府							1			1
奈 良 県						1				1
香 川 県		1					1			2
鹿 児 島 県				1(1)						1(1)
ス リ ラ ン カ				1(1)						1(1)
マ レ ー シ ア						1				1
ラ オ ス						1				1
合 計		117(49)	127(63)	119(56)	129(56)	160(68)	43(5)	19(9)	22(11)	736(317)

() は、女子で内数

卒業生の進路

進学

卒業後は4年制大学の3年次に編入学できます。
 これまで卒業生の約半数が、進学の道を選択しています。

就職

求人倍率が高いのが、富山高等専門学校の特徴です。
 産業界に高く評価され、県内外の企業や官公庁で活躍しています。

大学への編入

工学系

国立

富山高専専攻科
 福井高専専攻科
 東京大学
 京都大学
 東北大学
 名古屋大学
 富山大学
 金沢大学
 福井大学
 新潟大学
 信州大学
 北海道大学
 秋田大学
 山形大学
 茨城大学
 筑波大学
 宇都宮大学
 群馬大学
 千葉大学
 東京農工大学
 東京工業大学
 電気通信大学
 横浜国立大学
 長岡技術科学大学
 山梨大学
 岐阜大学
 静岡大学
 名古屋工業大学
 豊橋技術科学大学
 三重大学
 京都工芸繊維大学
 和歌山大学
 岡山大学
 広島大学
 九州工業大学

公立

大阪府立高専専攻科
 富山県立大学
 石川県立大学
 首都大学東京
 大阪府立大学
 高知工科大学

私立

ものづくり大学
 金沢工業大学
 立命館大学

人文社会系

国立

富山高専専攻科
 名古屋大学
 大阪大学
 富山大学
 金沢大学
 信州大学
 北海道大学
 筑波大学
 埼玉大学
 東京外国語大学
 お茶の水女子大学
 横浜国立大学
 滋賀大学
 奈良女子大学
 神戸大学

公立

高崎経済大学
 都留文科大学

私立

上智大学
 中央大学
 南山大学
 立命館大学
 関西大学

商船系

国立

富山高専専攻科
 東京海洋大学
 長岡技術科学大学
 富山大学
 豊橋技術科学大学
 神戸大学

大学院への進学

工学系

国立

東京大学大学院
 東北大学大学院
 名古屋大学大学院
 富山大学大学院
 金沢大学大学院
 北陸先端科学技術
 大学院大学
 北海道大学大学院
 福島大学大学院
 茨城大学大学院
 東京工業大学大学院
 長岡技術科学大学大学院
 名古屋工業大学大学院
 豊橋技術科学大学大学院
 京都工芸繊維大学大学院
 奈良先端科学技術大学院大学
 九州工業大学大学院

私立

早稲田大学大学院
 立命館大学大学院

人文社会系

国立

上越教育大学大学院

商船系

国立

東京海洋大学大学院
 神戸大学大学院

過去5年間の主な実績

機械工学科

YKK
 北陸電力
 朝日印刷
 日本ゼオン
 北陸発電工事
 三晶MEC
 柿本商会
 日研プラント
 関西電力
 ムラテックCCS

電気工学科

YKK
 日本ゼオン
 日本曹達
 日本たばこ
 北陸電力
 関西電力
 中部電力
 NTT西日本
 国立印刷局
 JR西日本

物質工学科

富山化学工業
 アステラスファーマテック
 ティカ製薬
 日医工
 日本ゼオン
 第一ファインケミカル
 ダイキン工業
 YKK
 ファインネクス
 旭化成

環境材料工学科

サンエツ金属
 三協立山アルミ
 シーケー金属
 YKK
 中越合金
 ファインネクス
 朝日印刷
 協伸熱処理
 スギノマシン
 ユニチカ

情報工学科

YKK
 北陸電力
 北電情報システムサービス
 北陸コンピュータサービス
 NTTネオメイト
 トヨタコミュニケーションシステム
 富士通
 日本放送協会
 JR東海
 JR西日本

電子制御工学科

大塚製薬工場
 関西電力
 CKサンエツ
 中部電力
 JR東海
 東芝エレベータ
 北陸電力
 三菱電機ビルテクノサービス
 山崎製パン
 YKK

国際流通学科

YKK
 コマツNTC
 澁谷工業
 北陸発電工事
 北陸銀行
 ウェスティンホテル
 外務省
 経済産業省
 財務省(税関)
 国立国会図書館

商船学科

川崎汽船
 太洋日本汽船
 商船三井フェリー
 JX日鉱日石タンカー
 日本郵船
 ダイキン工業
 ダイセル
 不二越
 ヤンマーエネルギーシステム
 国土交通省

専攻科

工学系

セイコーエプソン
 マブチモーター
 不二越情報システム
 北陸通信工業
 NTTホームテクノ
 北陸電気工業
 ジェスクホリウチ
 三光合成
 中越合金鋳工
 ファインネクス

人文社会系

不二越
 北陸銀行
 NTTネオメイト
 津根精機
 北陸発電工事
 前田商会不動産サービス

商船系

川崎近海汽船
 JX日鉱日石タンカー
 航海訓練所
 国土交通省造船職員
 日本海事検定協会
 日本海洋掘削
 東洋信号通信社
 日本海洋事業
 飯野海運
 ヤンマーエネルギーシステム

過去5年間の主な実績

■ アクセスマップ



本郷キャンパス

〒939-8630 富山県富山市本郷町 13
TEL: 076-493-5402 FAX: 076-492-3859

- バス/富山駅前からの場合、みずほ信託銀行前(2番乗り場)から「国立高専(朝菜町経由・下堀経由)」行きに乗車～約30分～国立高専前[終点]下車、徒歩0分
- 電車/電鉄富山駅からの場合
「岩峯寺」行きに乗車～約14分～小杉駅下車、徒歩15分
岩峯寺駅からの場合
「電鉄富山」行きに乗車～約15分～布市駅下車、徒歩15分

射水キャンパス

〒933-0293 富山県射水市海老江練合1の2
TEL: 0766-86-5100 FAX: 0766-86-5130

- バス/富山駅前から「新港東口」行きに乗車～約30分～「練合」下車、徒歩2分
- 通学バス/JR 東富山駅、富山駅、呉羽駅、小杉駅、高岡駅や新湊方面から通学バス(有料)を朝夕に運行
- コミュニティバス/射水市のコミュニティバスも利用可

<http://www.nc-toyama.ac.jp>